

Դ Ի Մ ՈՒ Մ

Հայտնում ենք Ձեզ, որ ըստ գույքի նկատմամբ իրավունքի (սահմանափակման) պետական գրանցման վարույթը կասեցնելու մասին Կ-19122024-06-0176 որոշման ինձ պատկանող, 06-006-0136-0020 կադաստրային ծածկագրով հողամասը համադրվում է 06-006-0136-0052 և 06-006-2005-0001 կադաստրային ծածկագրերով հողամասերի հետ (կից ներկայացնում ենք անշարժ գույքի ճշգրտված հատակագիծը տրված «ԱՐՍԵՆ ԻՍԱՀԱԿՅԱՆ ՌՈՒԴԻԿ» ԱԶ-ի կողմից):

Հաշվի առնելով, որ անշարժ գույքի նկատմամբ իրավունքների պետական գրանցումը կասեցվել է գույքի նկատմամբ իրավունքի (սահմանափակման) պետական գրանցման վարույթը կասեցնելու մասին Կ-19122024-06-0176 որոշմամբ, խնդրում եմ Ձեզ համապատասխան կարգով հաստատել վերոնշյալ հողամասի ճշգրտված հատակագիծը:

Կանխավ շնորհակալությամբ.

Ներկայացվող փաստաթղթերի ցանկ՝

№	Փաստաթղթի անվանումը	Կցված է (կատարվում է/նշում)
1.	Դիմում՝ լրացված սահմանված ձևով	✓
2.	Դիմումատու իրավաբանական անձի պետական գրանցման վկայականի պատճենը, ՀՎՀՀ, բանկային վավերապայմաններ	-
3.	Դիմումատու քաղաքացու անձը հաստատող փաստաթղթի պատճեն	✓
4.	Անշարժ գույքի վկայականի պատճեն	✓
5.	Գույքի նկատմամբ իրավունքի (սահմանափակման) պետական գրանցման վարույթը կասեցնելու մասին Կ-19122024-06-0176 որոշման պատճեն	✓
6.	Անշարժ գույքի ճշգրտված հատակագիծը տրված «ԱՐՍԵՆ ԻՍԱՀԱԿՅԱՆ ՌՈՒԴԻԿ» ԱԶ-ի կողմից	✓
7.	Այլ	-

Դիմումատու՝

  
-----  
(ստորագրություն)

Աննա Նիկոյան  
(դիմումատուի անուն, ազգանուն)

27 12 2024 թ.

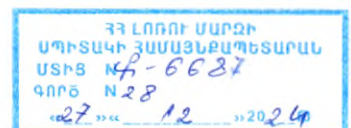



ՀԱՅԱՍՏԱՆԻ ՀԱՆՐԱՊԵՏՈՒԹՅՈՒՆ  
ԿԱԴԱՍՏՐԻ ԿՈՄԻՏԵ

ՈՐՈՇՈՒՄ

ԳՈՒՅՔԻ ՆԿԱՏԱՍԱԲ ԻՐԱՎՈՒՆՔԻ (ՍԱՀՄԱՆԱՓԱԿՄԱՆ) ՊԵՏԱԿԱՆ ԳՐԱՆՑՄԱՆ  
ՎԱՐՈՒՅԹԸ ԿԱՍԵՆՆԵԼՈՒ ՄԱՍԻՆ

Ամսաթիվ՝ 19/12/2024

Փաստաթղթի N՝ Կ-19122024-06-0176

գաղտնաբառ՝ YZVW1A9M1BT3

Հասցեատեր՝

ԱՆՆԱ ՆԻԿՈՅԱՆ ԱՎԵՏԻՔԻ

Անշարժ գույքի գրնվելու վայրը (հասցեն), անվանումը

Մարզ Լոռի, համայնք Սպիտակ Սպիտակ ք. Ս. Ավետիսյան փողոց 355 բնակելի տուն

Ձև N 16/12/2024-37-0005 դիմումի հիման վրա վերը նշված անշարժ գույքի նկարմամբ հարուցված իրավունքի պետական գրանցման վարույթը կասեցվում է «Գույքի նկարմամբ իրավունքների պետական գրանցման մասին» ՀՀ օրենքի 28-րդ հոդվածի 1-ին մասի 8-րդ կետով սահմանված հիմքերով, քանի որ՝

Ներկայացված կոորդինատներով հողամասի մակերեսը սխալ է նշված, առկա է համադրում 0136-0052 ծածկագրով առանձնացված հողամասի հետ, ինչպես նաև 2005-0001 ծածկագրով ընդհանուր օգտագործման հողի հետ, ինչպես նաև հանձնաժողովի ակտը բացակայում է:

Հայաստանի Հանրապետության կադաստրի կոմիտեի Անշարժ գույքի գրանցման միասնական ստորաբաժանման անշարժ գույքի ավագ ռեգիստր ԱՐՄԵՆ ՇԱՀՆԱԶԱՐՅԱՆ \*

\*Սույն որոշումը հաստատված է էլեկտրոնային եղանակով այն ընդունած պաշտոնատար անձի կողմից:



REMARKS - OBSERVATIONS

U. S. Department of State  
22 06 2016  
U.S. Department of State

U.S. DEPARTMENT OF STATE  
U.S. PASSPORT SERVICE  
WASHINGTON, D.C. 20520

THIS PASSPORT IS VALID FOR FOREIGN COUNTRIES UNTIL

06 06 2016

ԿԱՅՈՒՆԱԿԱՆ ՏՐԿԱԾ է Անփականություն ԻՐԱՎՈՒՆՔՈՎ

(սեփականության կամ օգտագործման)

Նիկոլայե Վենես Նիկոլայի փ

(սեփականատիրոջ (օգտագործողի) անունը (անվանումը))

Հոսե Մարյ, Գ Սպիրակ, Ս. Նիկոլայե փող.

(անշարժ գույքի գտնվելու վայրը (հասցեն), անվանումը)

թ. 20 քաղաքից հարավային կողմ 355

ՆԿԱՏԱՍԱՐ

Սպիրակի ժառանգության 23.03.06թ. թ. 87 որոշման,

(անշարժ գույքի ձեռքբերման իրավունքը հաստատող փաստաթղթի անվանումը)

Ի՞նչ կառավ. 25.02.98թ. թ. 114 որոշման

ՀԻՄՆԱՆ ԿՐԱ

ԳՐԱՆՅԱԾ Է ՀԱՅԱՍՏԱՆԻ ՀԱՆՐԱՊԵՏՈՒԹՅԱՆ ԿԱՌԱՎԱՐՈՒԹՅԱՆ ԱՌՁՆԹԵՐ  
ԱՆՇԱՐՇ ԳՈՒՅՔԻ ԿԱԴԱՍՏՐԻ ՊԵՏԱԿԱՆ ԿՈՄԻՏԵԻ, ԳՈՒՅՔԻ ՆԿԱՏԱՍԱՐ  
ԻՐԱՎՈՒՆՔՆԵՐԻ ՊԵՏԱԿԱՆ ԳՐԱՆՅԱՆ ՄԻԱՄՆԱԿԱՆ  
06-006-4-15 ՄԱՅՅԱՆԻ 181 ՀԱՄԱՐԻ ՏԱԿ:

ՍՈՒՅՆ ԿԱՅՈՒՆԱԿԱՆ ԿԱԶՄԿԱԾ Է ԵՐԿՈՒ ՕՐԻՆԱԿԻՑ. ՍԵԿԸ ՏՐԿՈՒՄ Է ՍԵՓԱԿԱՆԱՏԻՐՈՋԸ  
(ՕԳՏԱԳՈՐԾՈՂԻՆ), ՄՅՈՒՄԸ ՊԱՅՎՈՒՄ Է ՀԱՅԱՍՏԱՆԻ ՀԱՆՐԱՊԵՏՈՒԹՅԱՆ  
ԿԱՌԱՎԱՐՈՒԹՅԱՆ ԱՌՁՆԹԵՐ ԱՆՇԱՐՇ ԳՈՒՅՔԻ ԿԱԴԱՍՏՐԻ ՊԵՏԱԿԱՆ ԿՈՄԻՏԵԻ  
ԱՇԽԱՏԱԿԱԶՄԻ ՏԱՐԱԾՔԱՅԻՆ ԱՏՈՐԱԲԱԺԱՆՈՒՄՈՒՄ:

ՀԱՅԱՍՏԱՆԻ ՀԱՆՐԱՊԵՏՈՒԹՅԱՆ ԿԱՌԱՎԱՐՈՒԹՅԱՆ  
ԱՌՁՆԹԵՐ ԱՆՇԱՐՇ ԳՈՒՅՔԻ ԿԱԴԱՍՏՐԻ ՊԵՏԱԿԱՆ  
ԿՈՄԻՏԵԻ ԱՇԽԱՏԱԿԱԶՄԻ ՏԱՐԱԾՔԱՅԻՆ ԱՏՈՐԱԲԱԺԱՆՍԱՆ

ԴԵԿԱՎԱՐ Երանկո Վ. Նիկոլայե  
(ստորագրությունը)

Կ.Տ.

« 13 » հունիս 2007 թ.

2306009

# ՀՈՂԱՄԱՍԻ ՀԱՏԱԿԱԳԻԾԸ

Շ 1 - 500

(մասշտաբը)



Հարկեր	Երկարություն	Մեծիմաստի և խորության
1-2	60.0	9.0/9.0 մետր
2-3	27.6	
3-4	60.0	9.0/9.0 մետր
4-1	27.6	11.0/11.0 մետր

Քանակ	Բնութագր
1	Կառուցվածք
	Վերականգնված

Կառուցող

*Handwritten signature*

Կառուցման խումբ

### ՀՈՂԱՄԱՍԻ ՏՎՅԱԼՆԵՐԸ

ԿԱՂԱՍՏՐԱՅԻՆ ՀԱՄԱՐԸ 06-006-136-20  
 ՆՊԱՏԱԿԱՅԻՆ ՆՇԱՆԱԿՈՒԹՅՈՒՆԸ բնակավայրերի  
 ՕԳՏԱԳՈՐԾՄԱՆ ՆՊԱՏԱԿԸ Կենտրոն  
 ՀՈՂԱՄԱՍԻ ՉԱՓԸ (հա) 0,167  
 ԻՐԱՎՈՒՆԹԻ ՏԵՍԱԿԸ սերիալային

### ՇԵՆՔԻ ՏՎՅԱԼՆԵՐԸ

ԿԱՂԱՍՏՐԱՅԻՆ ՀԱՄԱՐԸ \_\_\_\_\_  
 ՆՊԱՏԱԿԱՅԻՆ ՆՇԱՆԱԿՈՒԹՅՈՒՆԸ \_\_\_\_\_  
 ՕԳՏԱԳՈՐԾՄԱՆ ՆՊԱՏԱԿԸ \_\_\_\_\_  
 ՄԱԿԵՐԵՍԸ (թառ. մ.) \_\_\_\_\_  
 ԻՐԱՎՈՒՆԹԻ ՏԵՍԱԿԸ \_\_\_\_\_

### ՇԻՆՈՒԹՅԱՆ ՏՎՅԱԼՆԵՐԸ

Գ/Գ	ԿԱՂԱՍՏՐԱՅԻՆ ՀԱՄԱՐԸ	ՕԳՏԱԳՈՐԾՄԱՆ ՆՊԱՏԱԿԸ	ՄԱԿԵՐԵՍԸ (թառ. մ.)	ԻՐԱՎՈՒՆԹԻ ՏԵՍԱԿԸ
1	06-006-136-20-1	սեռասնացած	40.0	սերիալ

Լրացուցիչ նշումներ, փոփոխություններ բնիկ և անբնակավայրային հարցաքննության արդյունքում  
Տարբերակը ստորագրատվածում անհրաժեշտ է հարադասել հոդված 16/06/2016թ. Տ. 14:30 օր.Ե.

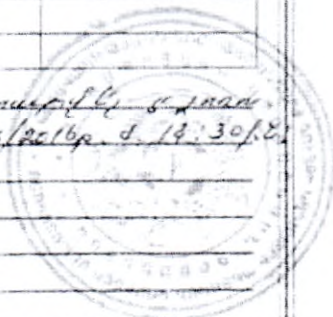

Կատարողներ Բ. Բախչյան  
 (ստորագրություններ)

# Հողատասի ՀԱՏԱԿԱԳԻԾ

Լուռու մարզ Սպիտակ համայնք Ա. Ավերիխյան փողոց թիվ 355

Մտրվող համայնքի հասցե

Վկայական N 081222022-06-0080

Կողմնակալության օրինակ

ՀԱՏԱՏՈՒՄ ԵՄ ՍՊԻՏԱԿ \_\_\_\_\_ 2024թ.

ՀԱՄԱՅՆՔԻ ՂԵԿԱԿԱՐ \_\_\_\_\_ Կ.Տ.

Բ. ԱԿՈՂՈՒՄՅԱՆ

ամուսնի կազմակերպիչ

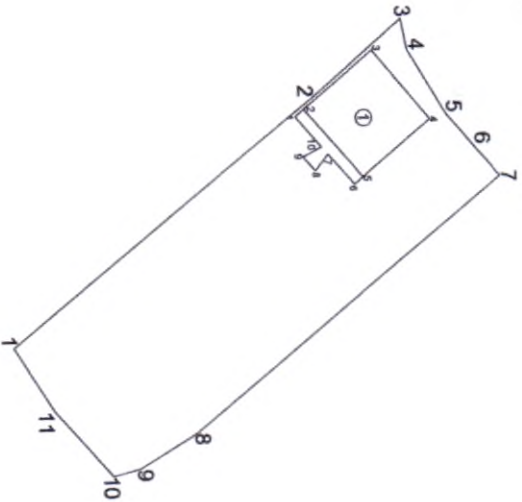

Մասշտաբ 1:1000

ԱՐՄԵՆ ՀԱՄԱԿԱԳԻՏ

N-0332

ԱՆՈՒՄԻ ԳՆԱԿԱՎԱՅՈՒՄ

66970827

ԱՍԿ

Կ.Տ.

Սակերես հա	0.156223
Ծածկագիր	06-006-0136-0020
Նպատակային նշանակություն	բնակավայրերի
Չորհանգրվան նշանակություն	բնակելի կառուցակառույց

Լրացրել է նշումները հողմասի հատակագիծը տրված Է հաշվի առնելով տեղակայումը իրադրությունը:

Երջարկություն (գնդակ) կետեր	Հողմասի		Գծային չափերը (մ)
	X	Y	
1	8436852.2700	4521575.8900	51.40
2	8436820.1625	4521616.0254	15.84
3	8436809.8285	4521628.0319	4.19
4	8436813.9441	4521628.8201	9.93
5	8436822.5568	4521633.7624	5.69
6	8436826.9476	4521637.3824	5.30
7	8436831.0469	4521640.7404	52.54
8	8436864.0588	4521599.8663	8.81

Ռրակալիտուն ունեցող անձ	Ստորագրություն		
Ռրակալիտուն վկայականի համարը	Ստորագրության ամսաթիվ		
Ռրակալիտուն անձի անվանումը	ՀԱՄԱԿԱԳԻՏ	Ստորագրության ամսաթիվ	03.10.2024թ.
Ռրակալիտուն անձի անվանումը	Կ.Տ.	Վկայականի կազմակերպիչ	27.12.2024թ.





# ՇԻՆՈՒԹՅՈՒՆՆԵՐԻ ՀԱՏԱԿԱԳԻԾ

ՁԼ 3

Լոռու մարզ Սպիտակ համայնք Ս. Ավետիսյան փողոց թիվ 355

Մարզ, համայնք, հասցե

Սեփականատեր

Աննա Նիկոյան

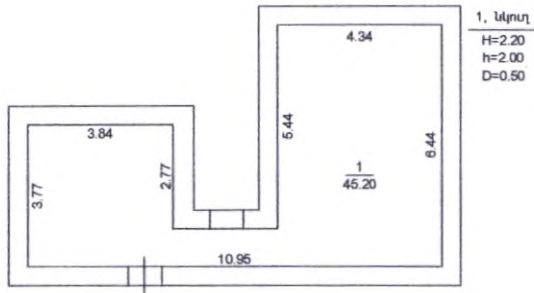

1, նկուղ  
H=2.20  
h=2.00  
D=0.50

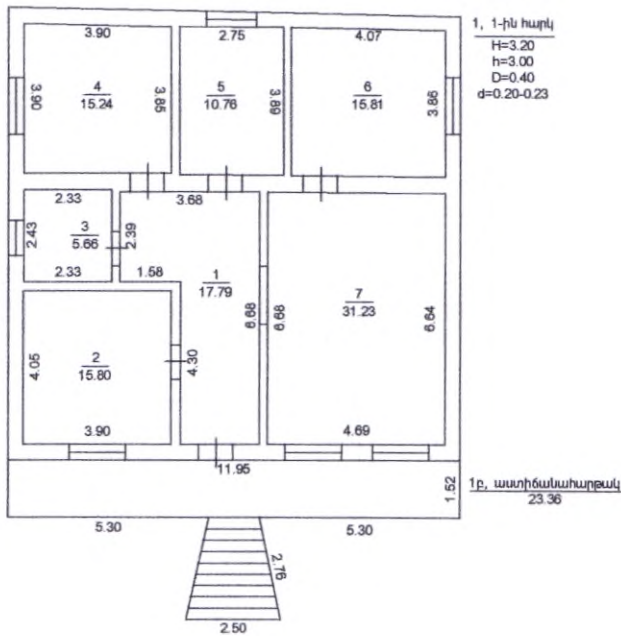

1, 1-ին հարկ  
H=3.20  
h=3.00  
D=0.40  
d=0.20-0.23

1բ, աստիճանահարթակ  
23.36

Լրացուցիչ նշումներ.

Մասշտաբ 1:200

Որակավորում ունեցող անձ	ԱՐՄԵՆ ԻՆՏԵՐՆԱԿՅԱՆ
Որակավորման վկայականի համարը	N-0332
Ստորագրություն	<i>[Signature]</i>
Իրավաբանական անձի անվանումը	«ԱՐՄԵՆ ԻՆՏԵՐՆԱԿՅԱՆ ՌՈՒՐԻԿ»
<Վ<<	ՍՆՆԱՆ ՁԵՆՆԱԿԱՅԵՐ 66970821
Ստորագրություն	<i>[Signature]</i>
ամիս ամսաթիվ	չափազրության 03.10.2024թ. հատակագծի կազմման 27.12.2024թ.
	Կ.Տ.



Շինությունների բնութագիր

Ցանկագիր 06-006-0136-0020

Գ	Չարկ	Չարկայնություն	Վավերեաները(ըն)		Բարձրությունը	Ծավալ,լիմ	Կառուցման տարեթիվը	Տակիքի սյուղը						Ավտոտվածության աստիճանը			Պատերի շինակյութերի տեսակները		Միջնար կային ծածկի սյուղը		Արտաքին հարդարումը ըստ կողմերի					
			օրինական ներքին	հնքնակամ				թիվեր	շիֆեր	կղմինդր	ալլ կյութ	առակարտ	մինչև 50%	50-80%	80% և ավելի	բազալտ	տուֆ	փայտ	երկաթբետոն	սրբատաշ	երեսպատված	սկաղած	տապակեպատ	առանց արտաքին հարդարման		
1	2	3	4	5	6	7	8	9	10	11	12	13	14	15	16	17	18	19	20	21	22	23	24	25	26	
1	2	3	4	5	6	7	8	9	10	11	12	13	14	15	16	17	18	19	20	21	22	23	24	25	26	
1	2	3	4	5	6	7	8	9	10	11	12	13	14	15	16	17	18	19	20	21	22	23	24	25	26	
1	2	3	4	5	6	7	8	9	10	11	12	13	14	15	16	17	18	19	20	21	22	23	24	25	26	
1	2	3	4	5	6	7	8	9	10	11	12	13	14	15	16	17	18	19	20	21	22	23	24	25	26	
1	2	3	4	5	6	7	8	9	10	11	12	13	14	15	16	17	18	19	20	21	22	23	24	25	26	
1	2	3	4	5	6	7	8	9	10	11	12	13	14	15	16	17	18	19	20	21	22	23	24	25	26	
1	2	3	4	5	6	7	8	9	10	11	12	13	14	15	16	17	18	19	20	21	22	23	24	25	26	
1	2	3	4	5	6	7	8	9	10	11	12	13	14	15	16	17	18	19	20	21	22	23	24	25	26	
1	2	3	4	5	6	7	8	9	10	11	12	13	14	15	16	17	18	19	20	21	22	23	24	25	26	
1	2	3	4	5	6	7	8	9	10	11	12	13	14	15	16	17	18	19	20	21	22	23	24	25	26	
1	2	3	4	5	6	7	8	9	10	11	12	13	14	15	16	17	18	19	20	21	22	23	24	25	26	
1	2	3	4	5	6	7	8	9	10	11	12	13	14	15	16	17	18	19	20	21	22	23	24	25	26	
1	2	3	4	5	6	7	8	9	10	11	12	13	14	15	16	17	18	19	20	21	22	23	24	25	26	
1	2	3	4	5	6	7	8	9	10	11	12	13	14	15	16	17	18	19	20	21	22	23	24	25	26	
1	2	3	4	5	6	7	8	9	10	11	12	13	14	15	16	17	18	19	20	21	22	23	24	25	26	
1	2	3	4	5	6	7	8	9	10	11	12	13	14	15	16	17	18	19	20	21	22	23	24	25	26	
1	2	3	4	5	6	7	8	9	10	11	12	13	14	15	16	17	18	19	20	21	22	23	24	25	26	
1	2	3	4	5	6	7	8	9	10	11	12	13	14	15	16	17	18	19	20	21	22	23	24	25	26	
1	2	3	4	5	6	7	8	9	10	11	12	13	14	15	16	17	18	19	20	21	22	23	24	25	26	
1	2	3	4	5	6	7	8	9	10	11	12	13	14	15	16	17	18	19	20	21	22	23	24	25	26	
1	2	3	4	5	6	7	8	9	10	11	12	13	14	15	16	17	18	19	20	21	22	23	24	25	26	
1	2	3	4	5	6	7	8	9	10	11	12	13	14	15	16	17	18	19	20	21	22	23	24	25	26	
1	2	3	4	5	6	7	8	9	10	11	12	13	14	15	16	17	18	19	20	21	22	23	24	25	26	
1	2	3	4	5	6	7	8	9	10	11	12	13	14	15	16	17	18	19	20	21	22	23	24	25	26	
1	2	3	4	5	6	7	8	9	10	11	12	13	14	15	16	17	18	19	20	21	22	23	24	25	26	
1	2	3	4	5	6	7	8	9	10	11	12	13	14	15	16	17	18	19	20	21	22	23	24	25	26	
1	2	3	4	5	6	7	8	9	10	11	12	13	14	15	16	17	18	19	20	21	22	23	24	25	26	
1	2	3	4	5	6	7	8	9	10	11	12	13	14	15	16	17	18	19	20	21	22	23	24	25	26	
1	2	3	4	5	6	7	8	9	10	11	12	13	14	15	16	17	18	19	20	21	22	23	24	25	26	
1	2	3	4	5	6	7	8	9	10	11	12	13	14	15	16	17	18	19	20	21	22	23	24	25	26	
1	2	3	4	5	6	7	8	9	10	11	12	13	14	15	16	17	18	19	20	21	22	23	24	25	26	
1	2	3	4	5	6	7	8	9	10	11	12	13	14	15	16	17	18	19	20	21	22	23	24	25	26	
1	2	3	4	5	6	7	8	9	10	11	12	13	14	15	16	17	18	19	20	21	22	23	24	25	26	
1	2	3	4	5	6	7	8	9	10	11	12	13	14	15	16	17	18	19	20	21	22	23	24	25	26	
1	2	3	4	5	6	7	8	9	10	11	12	13	14	15	16	17	18	19	20	21	22	23	24	25	26	
1	2	3	4	5	6	7	8	9	10	11	12	13	14	15	16	17	18	19	20	21	22	23	24	25	26	
1	2	3	4	5	6	7	8	9	10	11	12	13	14	15	16	17	18	19	20	21	22	23	24	25	26	
1	2	3	4	5	6	7	8	9	10	11	12	13	14	15	16	17	18	19	20	21	22	23	24	25	26	
1	2	3	4	5	6	7	8	9	10	11	12	13	14	15	16	17	18	19	20	21	22	23	24	25	26	
1	2	3	4	5	6	7	8	9	10	11	12	13	14	15	16	17	18	19	20	21	22	23	24	25	26	
1	2	3	4	5	6	7	8	9	10	11	12	13	14	15	16	17	18	19	20	21	22	23	24	25	26	
1	2	3	4	5	6	7	8	9	10	11	12	13	14	15	16	17	18	19	20	21	22	23	24	25	26	
1	2	3	4	5	6	7	8	9	10	11	12	13	14	15	16	17	18	19	20	21	22	23	24	25	26	
1	2	3	4	5	6	7	8	9	10	11	12	13	14	15	16	17	18	19	20	21	22	23	24	25	26	
1	2	3	4	5	6	7	8	9	10	11	12	13	14	15	16	17	18	19	20	21	22	23	24	25	26	
1	2	3	4	5	6	7	8	9	10	11	12	13	14	15	16	17	18	19	20	21	22	23	24	25	26	
1	2	3	4	5	6	7	8	9	10	11	12	13	14	15	16	17	18	19	20	21	22	23	24	25	26	
1	2	3	4	5	6	7	8	9	10	11	12	13	14	15	16	17	18	19	20	21	22	23	24	25	26	
1	2	3	4	5	6	7	8	9	10	11	12	13	14	15	16	17	18	19	20	21	22	23	24	25	26	
1	2	3	4	5	6	7	8	9	10	11	12	13	14	15	16	17	18	19	20	21	22	23	24	25	26	
1	2	3	4	5	6	7	8	9	10	11	12	13	14	15	16	17	18	19	20	21	22	23	24	25	26	
1	2	3	4	5	6	7	8	9	10	11	12	13	14	15	16	17	18	19	20	21	22	23	24	25	26	
1	2	3	4	5	6	7	8	9	10	11	12	13	14	15	16	17	18	19	20	21	22	23	24	25	26	
1	2	3	4	5	6	7	8	9	10	11	12	13	14	15	16	17	18	19	20	21	22	23	24	25	26	
1	2	3	4	5	6	7	8	9	10	11	12	13	14	15	16	17	18	19	20	21	22	23	24	25	26	
1	2	3	4	5	6	7	8	9	10	11	12	13	14	15	16	17	18									



ՀԱՅԱՍՏԱՆԻ ՀԱՆՐԱՊԵՏՈՒԹՅՈՒՆ

**ՎԿԱՅԱԿԱՆ**

ԱՆՇԱՐԺ ԳՈՒՅՔԻ ՆԿԱՏՄԱՄԲ ԻՐԱՎՈՒՆՔՆԵՐԻ  
ՊԵՏԱԿԱՆ ԳՐԱՆՑՄԱՆ



Սույն վկայականով հաստատվում է 8 դեկտեմբերի 2022 թվականին գույքի նկատմամբ իրավունքների պետական գրանցման միասնական մատյանում կատարված անշարժ գույքի նկատմամբ իրավունքի պետական գրանցումը հետևյալ տվյալներով.

**1. ԳՐԱՆՑՎԱԾ ԻՐԱՎՈՒՆՔԻ ՍՈՒԲՅԵԿՏ(ՆԵՐ)**

ԱՆՆԱ ՆԻԿՈՅԱՆ ԱՎԵՏԻՔԻ

**2. ԱՆՇԱՐԺ ԳՈՒՅՔԻ ԳՏՆՎԵԼՈՒ ՎԱՅՐԸ ԵՎ ԱՆՎԱՆՈՒՄԸ**

Մարզ Լոռի, համայնք Սպիտակ Սպիտակ ք. Ս. Ավետիսյան փողոց 355 բնակելի տուն

**3. ԳՐԱՆՑՄԱՆ ՀԱՄԱՐ ՀԻՄՔ ՀԱՆԴԻՍԱՑԱԾ ՓԱՍՏԱԹՂԹԵՐԸ**

Անշարժ գույքի սեփականության (օգտագործման) իրավունքի գրանցման թիվ 2306009 վկայական, Համայնքի ղեկավարի 25.10.2022թ թիվ 820 որոշում

**4. ՀՈՂԱՄԱՍԻ ԲՆՈՒԹԱԳՐԵՐԸ**

Կադաստրային ծածկագիրը՝ 06-006-0136-0020

Մակերեսի չափը (հա)՝ 0.167

Նպատակային նշանակությունը՝ բնակավայրերի

Գործառնական նշանակությունը կամ հողատեսքը՝ Բնակելի կառուցապատման

Գրանցված իրավունքի տեսակը՝ ՍԵՓԱԿԱՆՈՒԹՅՈՒՆ

**ՎԿԱՅԱԿԱՆ N 08122022-06-0080, գաղտնաբառ՝ BWIJDHDACG93**

Փաստաթղթի իսկությունը և վավերականությունը կարող է ստուգվել Կադաստրի կոմիտեի  
[www.e-cadastre.am](http://www.e-cadastre.am) կայքէջի միջոցով

## 5. ՇԻՆՈՒԹՅՈՒՆՆԵՐԻ ԲՆՈՒԹԱԳՐԵՐԸ

- 1) Նպատակային նշանակությունը՝ բնակելի
- 2) Բնութագրերը ըստ առանձին շինությունների՝

Հ/Հ	Կադաստրային ծածկագիր	Տեսակ	Մակերես	Գրանցված իրավունքի տեսակ

## Լրացուցիչ նշումներ և տեղեկություններ

Բնակելի տան ավարտվածության աստիճանն է՝ անավարտ:

Գրանցումը իրականացնող պաշտոնատար անձի անունը, ազգանունը՝ Սուրեն Սարգսյան

Զբաղեցրած պաշտոնը՝ Լոռու մարզային ստորաբաժանման անշարժ գույքի ռեգիստր

ՎԿԱՅԱԿԱՆ N 08122022-06-0080, գաղտնաբառ՝ BWIJDHDACG93

Փաստաթղթի իսկությունը և վավերականությունը կարող է ստուգվել Կադաստրի կոմիտեի [www.e-cadastre.am](http://www.e-cadastre.am) կայքէջի միջոցով