

Դ Ի Մ ՈՒ Մ

Հայտնում եմ Ձեզ, որ Սպիտակ համայնքի վարչական տարածքում գտնվող, ըստ անշարժ գույքի սեփականության (օգտագործման) իրավունքի գրանցման թիվ 614316 վկայականի ինձ սեփականության իրավունքով պատկանող, 06-006-0133-0021 կադաստրային ծածկագրից 0,041 հեկտար մակերեսով հողամասի վրա կա ինքնակամ կառուցված ծածկ և պարիսպ: Միաժամանակ հայտնում եմ, որ Սպիտակ համայնքի համայնքային սեփականություն հանդիսացող, 06-006-0133-0021 կադաստրային ծածկագրից 0,04752 հեկտար մակերեսով հողամասի վրա կան ինքնակամ կառուցված շինություններ:

Խնդրում եմ Ձեզ սահմանված կարգով կատարել ինքնակամ կառույցների օրինականացում:

Կանխավ շնորհակալություն.

Ներկայացվող փաստաթղթերի ցանկ՝

| № | Փաստաթղթի անվանումը | Կցված է |
|----|---|---------|
| 1. | Դիմում՝ լրացված սահմանված ձևով | ✓ |
| 2. | Դիմումատու քաղաքացու անձը հաստատող փաստաթղթի պատճեն | ✓ |
| 3. | Անշարժ գույքի վկայականի պատճեն | ✓ |
| 4. | Անշարժ գույքերի չափագրություններ | ✓ |
| 5. | Եզրակացություն շինությունների վիճակի վերաբերյալ | ✓ |

Դիմումատու՝

(ստորագրություն)

Մխիթար Մակարյան
(դիմումատուի անուն, ազգանուն)

29 04 2024 թ.



4

ԱՃԱՆՊԻՆՈՍՈՒԹՅԱՆ
ՊԵՏՈՒԹՅՈՒՆՆԵՐՈՒՄ
ՎԱԿԱՆԱՄԱՆ Է ՄԻՆՁԵՎ

THIS PASSPORT IS VALID FOR FOREIGN
COUNTRIES UNTIL:

05.2020

09 08 2024

[Handwritten signature]



ՆՇՈՒՄՆԵՐ OBSERVATIONS

Handwritten notes in Armenian and English:
Վերադարձվել է 1
05 08 2024 թ. *[Signature]*



95 0205960

ՎԿԱՅԱԿԱՆԸ ՏՐՎԱԾ Է

Վեֆուկա Կարյալե
(սեփականություն (օգտագործման))

ԻՐԱՎՈՒՆՔՈՎ

Մակարյալե Մեխակար
(սեփականատիրոջ (օգտագործողի) անունը (անվանումը))

Լուսու Տարչ Գ. Մախրաթյան Նրեանի Տարչոյի
(անշարժ գույքի գտնվելու վայրը (հասցեն), անվանումը)

Շրջափոխման կայանի ՆԿԱՏԱՍԲ

Մախրաթյան Գալստիանյան 28.04.01թ թիվ 88 որոշման,
(անշարժ գույքի ձեռքբերման իրավունքը հաստատող փաստաթղթի անվանումը)

25.08.2001թ թիվ 100/1 շին քույրերի ՀԻՄԱՆ ԿՐԱ

ԳՐԱՆՑՎԱԾ Է ՀԱՅԱՍՏԱՆԻ ՀԱՆՐԱՊԵՏՈՒԹՅԱՆ ԿԱՌԱՎԱՐՈՒԹՅԱՆ ԱՌԸՆԹԵՐ
ԱՆՇԱՐՉ ԳՈՒՅՔԻ ԿԱԴԱՍՏՐԻ ՊԵՏԱԿԱՆ ԿՈՄԻՏԵԻ, ԳՈՒՅՔԻ ՆԿԱՏԱՍԲ
ԻՐԱՎՈՒՆՔՆԵՐԻ ՊԵՏԱԿԱՆ ԳՐԱՆՑՄԱՆ ՄԻԱՍՆԱԿԱՆ
4-1 ՄԱՏՅԱՆԻ 270 ՀԱՄԱՐԻ ՏԱԿ:

ՍՈՒՅՆ ՎԿԱՅԱԿԱՆԸ ԿԱԶՄՎԱԾ Է ԵՐԿՈՒ ՕՐԻՆԱԿԻՑ. ՄԵԿԸ ՏՐՎՈՒՄ Է ՍԵՓԱԿԱՆԱՏԻՐՈՋԸ
(ՕԳՏԱԳՈՐԾՈՂԻՆ), ՄՅՈՒՄԸ ՊԱՀՎՈՒՄ Է ՀԱՅԱՍՏԱՆԻ ՀԱՆՐԱՊԵՏՈՒԹՅԱՆ
ԿԱՌԱՎԱՐՈՒԹՅԱՆ ԱՌԸՆԹԵՐ ԱՆՇԱՐՉ ԳՈՒՅՔԻ ԿԱԴԱՍՏՐԻ ՊԵՏԱԿԱՆ ԿՈՄԻՏԵԻ
ՏԱՐԱԾՔԱՅԻՆ ԱՏՈՐԱԲԱԺԱՆՈՒՄՈՒՄ:

ՀԱՅԱՍՏԱՆԻ ՀԱՆՐԱՊԵՏՈՒԹՅԱՆ ԿԱՌԱՎԱՐՈՒԹՅԱՆ
ԱՌԸՆԹԵՐ ԱՆՇԱՐՉ ԳՈՒՅՔԻ ԿԱԴԱՍՏՐԻ ՊԵՏԱԿԱՆ
ԿՈՄԻՏԵԻ ՏԱՐԱԾՔԱՅԻՆ ԱՏՈՐԱԲԱԺԱՆՄԱՆ

ՂԵԿԱՎԱՐ *Գրառեմ Գ. Մեխակար*
(ստորագրությունը)

Կ. Տ.

« 6 » *ֆեվրալ 2001 թ.*

Վկայականի համարը

614316

ՀՈՂԱՄԱՍԻ ՀԱՏԱԿԱԳԻԾԸ

Մ 1:500
(մասշտաբը)

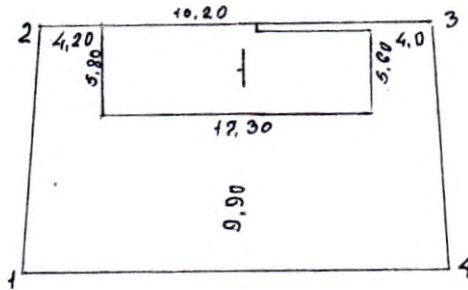

| ՀԱՏԱԿԱԾԸ | ԵՐԿԱՌԱՆԵՐ ՉԱԿԾ ԽՆՏՈՒ | ՄԱՐՄԱՆԱԿԻՉ ՍԵՓԱԿԱՑՈՒՄ 10ԳՏԱՔՈՐԾՈՂԻ ԱՆՈՒՆԵ - ԱՑՔԱՆՈՒՆԾ ԻԱՆՔԱՆՈՒՄԻ |
|----------|----------------------------|---|
| 1 - 2 | 15.50 | ՀԱՆՔԱՇԱԿ |
| 2 - 3 | 25.50 | |
| 3 - 4 | 15.50 | ԱՄԱՏՈՅԱԿ Հ. |
| 4 - 1 | 28.50 | ԵՐԵՎԱՆՅԱԿ ՄԱՐՅԱՆԻ |

| ԵՐԵՎԱՆՅԱԿ ՀԱՄԱՐԸ | ԵՐԵՎԱՆՅԱԿ ԱՆՔԱՆՈՒՄԸ |
|---------------------|------------------------|
| 1 | ՀԻՊՔԱՆՈՒՄԱՆ ԳԱՅԱԿ. |

Կատարող

(ստորագրությունը)



ՇԵՆՔԻ ՀԱՏԱԿԱԳԻԾԸ

Մ 1: 200
(մասշտաբը)

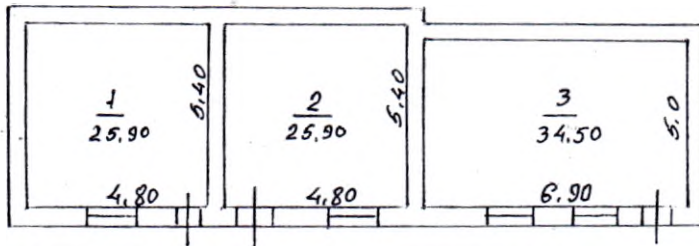

H = 3,0
D = 0,40

Կատարող 
(ստորագրությունը)



ՀՈՂԱՄԱՍԻ ՏՎՅԱԼՆԵՐԸ

ԿԱՂԱՍՏՐԱՅԻՆ ՀԱՄԱՐԸ 06 006
 ՆՊԱՏԱԿԱՅԻՆ ՆՇԱՆԱԿՈՒԹՅՈՒՆԸ Քնն կա վ ա յ ր ե ղ ր ի
 ՕԳՏԱԳՈՐԾՄԱՆ ՆՊԱՏԱԿԸ Լիցենզիայի մե կա յան կառուցելու համար
 ՀՈՂԱՄԱՍԻ ՉԱՓԸ (հա) 0041
 ԻՐԱՎՈՒՆՔԻ ՏԵՍԱԿԸ Վարչա կա յ ու թ յ ա ն ա ն կ ի ղ ա կ ա ն ր յ ու ն

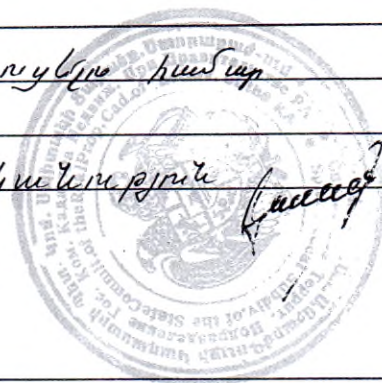

ՇԵՆՔԻ ՏՎՅԱԼՆԵՐԸ

ԿԱՂԱՍՏՐԱՅԻՆ ՀԱՄԱՐԸ 06 006
 ՆՊԱՏԱԿԱՅԻՆ ՆՇԱՆԱԿՈՒԹՅՈՒՆԸ հասարակական
 ՕԳՏԱԳՈՐԾՄԱՆ ՆՊԱՏԱԿԸ Լիցենզիայի մե կա յան
 ՄԱԿԵՐԵՍԸ (քառ. մ.) 86,30 մ.մ
 ԻՐԱՎՈՒՆՔԻ ՏԵՍԱԿԸ անկա կա ն ու թ յ ա ն

ՇԻՆՈՒԹՅԱՆ ՏՎՅԱԼՆԵՐԸ

| Հ/Հ | ԿԱՂԱՍՏՐԱՅԻՆ ՀԱՄԱՐԸ | ՕԳՏԱԳՈՐԾՄԱՆ ՆՊԱՏԱԿԸ | ՄԱԿԵՐԵՍԸ (քառ. մ.) | ԻՐԱՎՈՒՆՔԻ ՏԵՍԱԿԸ |
|-----|--------------------|---------------------|--------------------|------------------|
| | | | | |
| | | | | |
| | | | | |
| | | | | |
| | | | | |
| | | | | |
| | | | | |

Լրացուցիչ նշումներ, փոփոխություններ հողամասի տեղամասի անկա կա ն ու թ յ ա ն
իրավունքի փոխանցման Ե ի Ն 04.10.2005թ Վ199-Զ օրենքի 23 հոդվածի
պահանջների համաձայն, պայմանով՝ ցույցի ենթակա օբյեկտներ
գործարկելուց հաջող իրավունքների պեղումները ցրանցումից
կկատարվի փոքր մե պահելու ջրերի հողամասի կառուցարարի
արժեքի փոքր մե մե ջրերի գիտը ընդհանրացվելու ցույցում

Կատարողներ՝ *[Signature]*
 (ստորագրությունները)





Կադաստրի
կոմիտե

ՀԱՇՎԱՌՄԱՆ (ՉԱՓԱԳՐՄԱՆ) ՏՎՅԱԼՆԵՐԻ ՍՈՒՏՔԱԳՐՄԱՆ ՏԵՂԵԿԱՆՔ

1. Սեփականատեր(ա.ա.հ)

ՄԽԻԹԱՐ ՄԱԿԱՐՅԱՆ ՄԱԹԵՎՈՍԻ

2. Հասցե

Մարզ Լոռի, համայնք Սպիտակ Սպիտակ ք. Երևանի մայրուղի լիցքավորման կայան

3. Հիմնական միավոր

4. Չափագրված հողամասի

Կադաստրային ծածկագիր- 06-006-0133-0021

5. Որակավորում ունեցող անձ(ա.ա.հ)

ՉԱՎԵՆ ԻԳԻԹԻՄԱՆՅԱՆ ՀԵՆՐԻԿԻ

6. Որակավորման վկայականի համար, տրման ամիս, ամսաթիվ

0374 2018-12-27

7. Չափագրման տվյալների մուտքագրման ծածկագիր

20234CFBTQ



8. Մուտքագրման ամիս, ամսաթիվ

2023-12-31 04:20:12

Մեխանիզմատի
Սակարյան Միլիթարի

ՀՈՂԱՄԱՍԻ ՀԱՏԱԿԱԳԻԾ

Մարզ Լոռի, Խանայից Սպիտակ Սպիտակ ք. Երևանի մարզուրի ինքնավարման կայան

Մարզ, Խանայից, Խանայից

Խողաղաղացման բլոկից

Հատատում եմ _____ 2022 թ.

Համայնքի ղեկավար Կ.Ս.

ամուր, ազգամուր, Խայրադուր

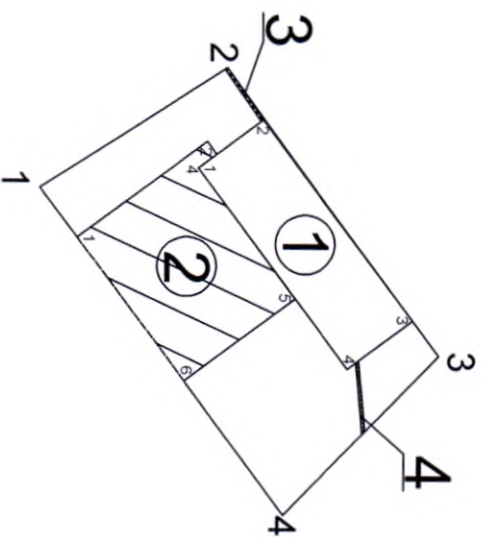

Սակերես հա 0.04100

Շանկագիր 06-006-0133-0021-ից

Նպատակային նշանակություն Բնակավայրերի

Փորձառնական նշանակություն Հասարակական կառուցապատման

| Երթարտային (բեկման) կետեր | Ֆոդամայի | | Գծային չափերը (մ) |
|---------------------------|------------|------------|---------------------------|
| | Կողորդմամբ | Կողորդմամբ | |
| 1 | X | Y | 15.53 |
| 2 | | | 24.93 |
| 3 | | | 15.42 |
| 4 | | | 28.45 |
| 1 | | | 4521693.9808 8437003.3721 |

Սապչուր 1:500

Չափեր Իզիթիանյան

N 0374

| | |
|------------------------------|-----------|
| Որակավորում ունեցող անձ | |
| Որակավորման վկայականի համարը | |
| Ստորագրություն | |
| Իրականացման անձի անվանումը | |
| ՀՎԳԴ | |
| Ստորագրություն | |
| ամիս | 15.12.23թ |
| ամսաթիվ | 29.12.23թ |



| 1. Լիցքավորման կայան | | | |
|-----------------------------|---------------|--------------|-------------------|
| Շրջադարձային (բեկման) կետեր | Կողողիմատները | | Գծային չափերը (մ) |
| | X | Y | |
| 1 | 4521705.0695 | 8437001.9578 | 5.65 |
| 2 | 4521709.6107 | 8436998.5961 | 17.50 |
| 3 | 4521720.0228 | 8437012.6617 | 5.65 |
| 4 | 4521715.4816 | 8437016.0233 | 17.50 |
| 1 | 4521705.0695 | 8437001.9578 | |

| 2. Ծածկ | | | |
|-----------------------------|---------------|--------------|-------------------|
| Շրջադարձային (բեկման) կետեր | Կողողիմատները | | Գծային չափերը (մ) |
| | X | Y | |
| 1 | 4521696.5955 | 8437006.8622 | 11.33 |
| 2 | 4521705.7010 | 8437000.1217 | 1.10 |
| 3 | 4521706.3555 | 8437001.0058 | 1.60 |
| 4 | 4521705.0695 | 8437001.9578 | 11.40 |
| 5 | 4521711.8522 | 8437011.1204 | 9.66 |
| 6 | 4521704.0903 | 8437016.8662 | 12.50 |
| 1 | 4521696.5955 | 8437006.8622 | |

| 3. Պատիսպ |
|------------------------------------|
| H = 2.00 մ; D = 0.20 մ; L = 4.39 մ |
| 3. Պատիսպ |
| H = 2.00 մ; D = 0.20 մ; L = 4.95 մ |

| | | | |
|------------------------------|-------------------|-----------|--|
| Ռոպակիրոտ ունեցող անձ | Չափեր Իզիթյանյան | | |
| Ռոպակիրոտան վկայականի համարը | N 0374 | | |
| Ստորագրություն | | | |
| Իրավաբանական անձի անվանումը | «ՋԵՆԵՐԱՏԻՎ» ՍՊԸ | | |
| ՀԳՀԳ | 00491374 | | |
| Ստորագրություն | | | |
| Ամիս | չափագրության | 15.12.23թ | |
| ամսաթիվ | հատակագծի կազմման | 29.12.23թ | |



Շ Ի Ն Ո Ւ Թ Յ Ո Ւ Ն Ն Ե Ր Ի Բ Ն Ո Ւ Թ Ա Վ Գ Ի Ր

| Գ/Գ | Նպատակային նշանակությունը | Գործառնական նշանակությունը | Ֆարկ | | Օրինական | Ինքնական | Բարձրությունը (մ) | Ծավալը (խմ) | Կառուցապատման տարեթիվերը | Տարեթիվեր | | | | | | | Պատերի շինանյութերի տեսակները | Միջնարկային ծածկի նյութը | | Արտաքին հարդարումն ըստ կողմերի | | | | | |
|--------------------------|---------------------------|----------------------------|----------------|------------------|----------|----------|-------------------|-------------|--------------------------|--------------------------|-------|---------|-----------|---------|-----------|--------|-------------------------------|--------------------------|------|--------------------------------|---------|-------------|--------|----------|-------------------------|
| | | | Ֆարկայնություն | Սակերեմները (քմ) | | | | | | Թիֆել | շիֆեր | կլմինդր | այլ նյութ | անավարտ | մինչև 50% | 50-80% | | 80% և ավելի | փայտ | երկաթբետոն | սրբատաշ | երեսապատված | սվաղած | ապակեպատ | առանց արտաքին հարդարման |
| 1 | 2 | 3 | 4 | 5 | 6 | 7 | 8 | 9 | 10 | 11 | 12 | 13 | 14 | 15 | 16 | 17 | 18 | 19 | 20 | 21 | 22 | 23 | 24 | 25 | 26 |
| 1 | Բնակելի | Լիցքավորման կայան | 1 | 1 | 71.4 | 122 | 2.8 | 199.9 | 1995 | V | | | | | | | | տուֆ | | V | | | | | 1 |
| 2 | Բնակելի | Ծածկ | | | | | | | 2007 | | | | | | | | | տուֆ | | | | | | | |
| 3 | Բնակելի | Պարիսպ | | | | 0.9 | 2 | 1.8 | 2007 | | | | | | | | | տուֆ | | | | | | | |
| 4 | Բնակելի | Պարիսպ | | | | 1 | 2 | 2.0 | 2007 | | | | | | | | | տուֆ | | | | | | | |
| Օրինական կատրուցված (քմ) | | | | | | | | | | Ինքնական կատրուցված (քմ) | | | | | | | | | | | | | | | |
| 27 | | | | | | | | | | 29 | | | | | | | | | | | | | | | |
| 195.30 | | | | | | | | | | 123.90 | | | | | | | | | | | | | | | |

Ռոպակիրում ունեցող անձ

Ռոպակիրումն վկայականի համարը

Ստորագրություն

Իրավաբանական անձի անվանումը

ՀԳԳԳ

Ստորագրություն

ամիս

ստմաբրիվ

չափն Իզիթյանյան

N 0374

<<ՉԵՐԿԱՆՈՒԹՅԱՆ> ԱՊՈՒ

00491374

15.12.23թ

29.12.23թ



Դիմող՝ ԶԱՎԵՆ ԻԳԻԹԻՄԱՆՅԱՆ

Տրամադրված տեղեկատվությունը՝

29.12.2023թ.

տրման ամսաթիվը

| Զ/Զ | Մարզ | Համայնք | Ծածկագիր | Կադաստրային քարտեզ | | Շրջադարձային կետերի կոորդինատներ | | Գեոդեզիական կետերի կոորդինատներ | |
|-----|------|----------|-----------------------------|--------------------|---------------|----------------------------------|---------------|---------------------------------|---------------|
| | | | | Միավորի քանակը | Արժեքը (դրամ) | քանակը | Արժեքը (դրամ) | քանակը | Արժեքը (դրամ) |
| 1 | Լոռի | ք.Սպիտակ | 0098-0004 0133-0020,0021 | 3 | 300 | | | | |

Վճարման ենթակա գումարի չափը կրկնավճարով՝ 600 դրամ

Տեղեկատվությունը տրամադրվում է Կադաստրի կոմիտեի Տեղեկատվական տեխնոլոգիաների կենտրոնի կողմից:

Տեղեկատվությունը տրամադրվել է www.e-cadastre.am կայք էջից



ՀԱՅԱՍՏԱՆԻ ՀԱՆՐԱՊԵՏՈՒԹՅԱՆ
ԱՆՇԱՐԺ ԳՈՒՅՔԻ ԿԱԴԱՍՏՐԻ ԿՈՄԻՏԵ

ՎԿԱՅԱԿԱՆ N 0374

ՍՈՒՅՆ ՎԿԱՅԱԿԱՆԸ ՏՐՎՈՒՄ Է

ՋԱՎԵՆ ՀԵՆՐԻԿԻ ԻԳԻԹԽԱՆՅԱՆԻՆ



առ այն, որ նա մասնակցել է ՀՀ անշարժ գույքի կադաստրի կոմիտեի կողմից կազմակերպված քարտեզագրության, գեոդեզիայի, չափագրման (հաշվառման) և հողաշինարարության գործունեության բնագավառում մասնագիտական որակավորման ստուգմանը: Համաձայն ՀՀ անշարժ գույքի կադաստրի կոմիտեի «27» դեկտեմբերի 2018թ. թիվ 336-Ա հրամանի ստացել է

**ՔԱՐՏԵԶԱԳՐՈՂԻ, ԳԵՈԴԵԶԻՍՏԻ, ՉԱՓԱԳՐՈՂԻ (ՀԱՇՎԱՌՈՂԻ),
ՀՈՂԱՇԻՆԱՐԱՐԻ ՈՐԱԿԱՎՈՐՈՒՄ**

Հայաստանի Հանրապետության
անշարժ գույքի կադաստրի
կոմիտեի ղեկավար՝

Ս. Գևորգյան



27 դեկտեմբերի 2018թ.



Կադասպրի
կոմիտե

ՀԱՇՎԱՌՄԱՆ (ՉԱՓԱԳՐՄԱՆ) ՏՎՅԱԼՆԵՐԻ ՄՈՒՏՔԱԳՐՄԱՆ ՏԵՂԵԿԱՆՔ

1. Սեփականատեր(ա.ա.հ)

ՄԽԻԹԱՐ ՄԱԿԱՐՅԱՆ ՄԱԹԵՎՈՍԻ

2. Հասցե

3. Հիմնական միավոր

4. Չափագրված հոդամասի

Կադաստրային ծածկագիր- 06-006-0133-0021

5. Որակավորում ունեցող անձ(ա.ա.հ)

ՉԱՎԵՆ ԻԳԻԹԽԱՆՅԱՆ ՀԵՆՐԻԿԻ

6. Որակավորման վկայականի համար, տրման ամիս, ամսաթիվ

0374 2018-12-27

7. Չափագրման տվյալների մուտքագրման ծածկագիր

2023FD49DZ



8. Մուտքագրման ամիս, ամսաթիվ

2023-12-31 04:35:46

| 1. Ծածկ | | | Գծային չափերը (մ) |
|--------------------------------|---------------|--------------|----------------------|
| Շրջադարձային (բեկման) կետեր | Կոորդինատները | | |
| | X | Y | |
| 1 | 4521696.5402 | 8436991.9171 | 6.85 |
| 2 | 4521702.1755 | 8436988.0227 | 3.85 |
| 3 | 4521704.3643 | 8436991.1900 | 6.85 |
| 4 | 4521698.7290 | 8436995.0843 | 3.85 |
| 1 | 4521696.5402 | 8436991.9171 | |

| 2. Ծածկ | | | Գծային չափերը (մ) |
|--------------------------------|---------------|--------------|----------------------|
| Շրջադարձային (բեկման) կետեր | Կոորդինատները | | |
| | X | Y | |
| 1 | 4521692.6775 | 8436999.7327 | 2.15 |
| 2 | 4521693.3836 | 8436997.7020 | 3.10 |
| 3 | 4521696.3117 | 8436998.7201 | 2.15 |
| 4 | 4521695.6055 | 8437000.7508 | 3.10 |
| 1 | 4521692.6775 | 8436999.7327 | |

| 3. Ծածկ | | | Գծային չափերը (մ) |
|--------------------------------|---------------|--------------|----------------------|
| Շրջադարձային (բեկման) կետեր | Կոորդինատները | | |
| | X | Y | |
| 1 | 4521695.5739 | 8437007.6184 | 1.27 |
| 2 | 4521696.5955 | 8437006.8622 | 12.50 |
| 3 | 4521704.0903 | 8437016.8662 | 1.34 |
| 4 | 4521703.0111 | 8437017.6652 | 12.50 |
| 1 | 4521695.5739 | 8437007.6184 | |

| 4. Պ արիսպ | |
|---|--|
| H _{միջ} = 1.40 մ; D = 0,20 մ; L = 7.76 մ | |
| 5. Պ արիսպ | |
| H = 2.00 մ; D = 0,20 մ; L = 7.94 մ | |
| 6. Պ արիսպ | |
| H = 2.00 մ; D = 0,20 մ; L = 4.68 մ | |

| | | | |
|------------------------------|-------------------|-----------------|--|
| Որակավորում ունեցող անձ | | Չափն Իզոխիասյան | |
| Որակավորման վկայականի համարը | | N 0374 | |
| Ստորագրություն | | | |
| Իրավաբանական անձի անվանումը | | | |
| ՔԿԲԲ | | | |
| Ստորագրություն | | | |
| ամիս | չափադրության | 15.12.23թ | |
| ամսաթիվ | հատակագծի կազմման | 29.12.23թ | |



ՇԻՆՈՒԹՅՈՒՆՆԵՐԻ ՀԱՏԱԿԱԳԻԾ

Լոռու մարզ, համայնք Սպիտակ ք. Սպիտակ

Մարզ, համայնք, հասցե

Սեփականատեր

Սպիտակ համայնք

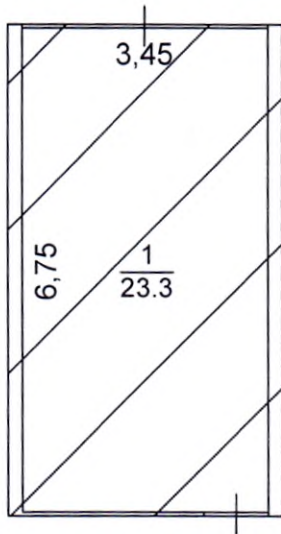

1.Ծածկ

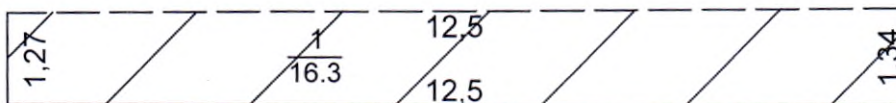

2.Ծածկ

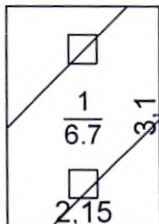

3.Ծածկ

Լրացուցիչ նշումներ.

Մասշտաբ 1:100

| | | | |
|------------------------------|-------------------|------------------|------|
| Որակավորում ունեցող անձ | | Չավեն Իգիթխանյան | |
| Որակավորման վկայականի համարը | | N 0374 | |
| Ստորագրություն | | | |
| Իրավաբանական անձի անվանումը | | <<ՁԵՊՈՒՄԵՆ>> ՍՊԸ | |
| ՀՎՀՀ | | 00491374 | |
| Ստորագրություն | | | |
| ամիս | չափագրության | 15.12.23թ | 4.8. |
| ամսաթիվ | հատակագծի կազմման | 29.12.23թ | |





ՀԱՅԱՍՏԱՆԻ ՀԱՆՐԱՊԵՏՈՒԹՅԱՆ
ԱՆՇԱՐԺ ԳՈՒՅՔԻ ԿԱԴԱՍՏՐԻ ԿՈՄԻՏԵ

ՎԿԱՅԱԿԱՆ N 0374

ՍՈՒՅՆ ՎԿԱՅԱԿԱՆԸ ՏՐՎՈՒՄ Է

ՁԱՎԵՆ ՀԵՆՐԻԿԻ ԻԳԻԹԽԱՆՅԱՆԻՆ



առ այն, որ նա մասնակցել է ՀՀ անշարժ գույքի կադաստրի կոմիտեի կողմից կազմակերպված քարտեզագրության, գեոդեզիայի, չափագրման (հաշվառման) և հողաշինարարության գործունեության քննազավառում մասնագիտական որակավորման ստուգմանը: Համաձայն ՀՀ անշարժ գույքի կադաստրի կոմիտեի «27» դեկտեմբերի 2018թ. թիվ 336-Ա հրամանի ստացել է

**ՔԱՐՏԵԶԱԳՐՈՂԻ, ԳԵՈԴԵԶԻՍՏԻ, ՉԱՓԱԳՐՈՂԻ (ՀԱՇՎԱՌՈՂԻ),
ՀՈՂԱՇԻՆԱՐԱՐԻ ՈՐԱԿՎԱՎՈՐՈՒՄ**

Հայաստանի Հանրապետության
անշարժ գույքի կադաստրի
կոմիտեի ղեկավար՝

Ս. Գենտրոյան



27 դեկտեմբերի 2018թ.



Պետ. լիցենզիա N 18830

Ե Ջ Ր Ա Կ Ա Ց ՈՒ Թ Յ ՈՒ Ն

ՀՀ Լոռու մարզ, Սպիտակ համայնք, ք. Սպիտակ, Երևանի մայրուղի
լիցքավորման կայան հասցեին կից 06-006-0133-0021 կադաստրային
ծածկագրով համայնքային հողամասում կառուցված շինությունների
տեխնիկական վիճակի և սեյսմիկ խոցելիության վերաբերյալ

2024թ.

Республика Армения
"Р И Г" ООО



Republic of Armenia
"R I G" LLC

Հայաստանի Հանրապետություն
"Ռ Ի Գ" ՍՊԸ

հասց. ք. Վանաձոր Չորավար Անդրանիկի
փող. 1գ
հեռ. /093-50-40-53/
էլ. հասցե՝ rig1@mail.ru

г. Ванadzor, ул. Зоравар Андраник 1г.
тел. /093-50-40-53/
эл. Почта rig1@mail.ru

st. Zoravar Andranik 1g, city of Vanadzor
tel. /093-50-40-53/
e-mail rig1@mail.ru

23.04.2024թ.

N 43-18830

ՀՀ Լոռու մարզ, ք. Սպիտակ, Փյունիկի
փողոց թիվ 1 հասցեի բնակիչ Մխիթար
Մակարյանին

Հարգելի Մ. Մակարյան

Ձեզ եմ ներկայացնում ՀՀ Լոռու մարզ, Սպիտակ համայնք, ք. Սպիտակ, Երևանի
մայրուղի լիցքավորման կայան հասցեին կից 06-006-0133-0021 կադաստրային ծածկագրով
համայնքային հողամասում կառուցված շինությունների տեխնիկական վիճակի վերաբերյալ
եզրակացություն:

Տնօրեն՝



Հարությունյան



Ե Զ Ր Ա Կ Ա Ց ՈՒ Թ Յ ՈՒ Ն

«Լոռու մարզ, Սպիտակ համայնք, ք. Սպիտակ, Երևանի մայրուղի լիցքավորման կայան հասցեին կից 06-006-0133-0021 կադաստրային ծածկագրով համայնքային հողամասում կառուցված շինությունների տեխնիկական վիճակի և սեյսմիկ խոցելիության վերաբերյալ:

Կառույցի տեխնիկական վիճակի վերաբերյալ եզրակացությունը կատարվել է Մխիթար Մակարյանի հետ կնքված N 43-18830, 22.04.2024թ. պայմանագրի հիման վրա:

Վերը նշված հողամասում կառուցված շինություններն իրենից ներկայացնում են ուղղանկյունաձև տարածական հատակագծային լուծումներով, ե/բ և մետաղական հիմնակմախքով, տուֆ քարից պատերով, մեկ հարկանի կառույցներ: Վերը նշված հողամասում կառուցված շինությունների ներքին մակերեսներն հետևյալն են. ծածկ՝ 23.3քմ, ծածկ՝ 16.3քմ, ծածկ՝ 6.7քմ, պարիսպ՝ 1.5քմ, պարիսպ՝ 1.6քմ, պարիսպ՝ 0.9քմ: Շինությունների մաքուր բարձրություններն են՝ 1.4-2.0 մ:

Պատերը - տուֆ քար / հաստ. 200 մմ/

Հատակները - բետոնե

Տանիքը - լանջավոր է, փայտե և մետաղական հիմնակմախքով, ծածկույթը՝ թիթեղից

Զրահեռացումը - կազմակերպված, ազատ

Հ Ե Տ Ա Զ Ո Տ ՈՒ Թ Յ Ա Մ Բ Պ Ա Ր Զ Կ Ե Ց

- Պատերում և կրող կոնստրուկցիաներում ձկվածքներ, ճաքեր և այլ վնասվածքներ չկան
- Շինությունն ունի բավարար ամրություն և տարածական կոշտություն:

Ե Զ Ր Ա Կ Ա Ց Կ ՈՒ Մ Է

Ելնելով հետազոտության արդյունքներից, գտնում ենք, որ «Լոռու մարզ, Սպիտակ համայնք, ք. Սպիտակ, Երևանի մայրուղի լիցքավորման կայան հասցեին կից 06-006-0133-0021 կադաստրային ծածկագրով համայնքային հողամասում Մխիթար Մակարյանի կողմից կառուցված շինությունների տեխնիկական վիճակը ըստ վնասվածության նորմատիվ սանդղակի ցուցանիշների գնահատվում է բավարար՝ դրանք կառուցված չեն քաղաքաշինական նորմերի ու կանոնների էական խախտումներով և վերանորոգման աշխատանքներ կատարելուց հետո ենթակա են հետագա շահագործման:

„ՈՒԳ,, ՍՊԸ Տնօրեն՝

Գ. Հարությունյան

Կատարող՝



Վ. Զարյան



Պետ. լիցենզիա N 18830

Ե Ջ Ր Ա Կ Ա Ց ՈՒ Թ Յ ՈՒ Ն

ՀՀ Լոռու մարզ, Սպիտակ համայնք, ք. Սպիտակ, Երևանի մայրուղի
լիցքավորման կայան հասցեում կառուցված շինությունների տեխնիկական
վիճակի և սեյսմիկ խոցելիության վերաբերյալ

2024թ.

Республика Армения
ООО "Р И Г"



Republic of Armenia
"R I G" LLC

Հայաստանի Հանրապետություն
"ՌԻԳ" ՍՊԸ

հասցե. ք. Վանաձոր Ջորավար Անդրանիկի
փող. 1գ
հեռ. /093-50-40-53/
էլ. հասցե՝ rig1@mail.ru

г. Ванadzor, ул. Зоравар Андраник 1г.
тел. /093-50-40-53/
эл. Почта rig1@mail.ru

st. Zoravar Andranik 1g, city of Vanadzor
tel. /093-50-40-53/
e-mail rig1@mail.ru

23.04.2024թ.

N 42-18830

«Վանաձորի մարզ, ք. Սպիտակ, Փյունիկի
փողոց թիվ 1 հասցեի բնակիչ Մխիթար
Մակարյանին»

Հարգելի Մ. Մակարյան

Ձեզ եմ ներկայացնում «Վանաձորի մարզ, Սպիտակ համայնք, ք. Սպիտակ, Երևանի
մայրուղի լիցքավորման կայան հասցեում կառուցված շինությունների տեխնիկական վիճակի
վերաբերյալ եզրակացություն»:

Տնօրեն՝



Հարությունյան



Ե Ձ Ր Ա Կ Ա Ց ՈՒ Թ Յ ՈՒ Ն

ՀՀ Լոռու մարզ, Սպիտակ համայնք, ք. Սպիտակ, Երևանի մայրուղի լիցքավորման կայան հասցեում կառուցված շինությունների տեխնիկական վիճակի և սեյսմիկ խոցելիության վերաբերյալ:

Կառույցի տեխնիկական վիճակի վերաբերյալ եզրակացությունը կատարվել է Մխիթար Մակարյանի հետ կնքված N 42-18830, 22.04.2024թ. պայմանագրի հիման վրա:

Վերը նշված հասցեում կառուցված շինություններն իրենից ներկայացնում են ուղղանկյունաձև տարածական հատակագծային լուծումներով, ե/բ և մետաղական հիմնակմախքով, տուֆ քարից պատերով, մեկ հարկանի կառույցներ: Վերը նշված հասցեում կառուցված շինությունների ներքին մակերեսներն հետևյալն են. լիցքավորման կայան՝ 71.4քմ, ծածկ՝ 122.0քմ, պարիսպ՝ 0.9քմ, պարիսպ՝ 1.0քմ: Շինությունների մաքուր բարձրություններն են՝ 2.0-2.8 մ:

- Պատերը** - տուֆ քար / հաստ. 200-700 մմ/
- Ծածկը** - ե/բ միաձույլ սալ, փայտ
- Դռները և պատուհանները** - մետաղապլաստե, փայտե
- Հատակները** - բետոնե, կերամիկական սալիկներ
- Տանիքը** - լանջավոր է, փայտե հիմնակմախքով, ծածկույթը՝ թիթեղից
- Զրահեռացումը** - կազմակերպված, ազատ

Հ Ե Տ Ա Ջ Ո Տ ՈՒ Թ Յ Ա Մ Բ Պ Ա Ր Ջ Կ Ե Ց

- Պատերում և կրող կոնստրուկցիաներում ձկվածքներ, ճաքեր և այլ վնասվածքներ չկան
- Շինությունն ունի բավարար ամրություն և տարածական կոշտություն:

Ե Ձ Ր Ա Կ Ա Ց Կ ՈՒ Մ Է

Ելնելով հետազոտության արդյունքներից, գտնում ենք, որ ՀՀ Լոռու մարզ, Սպիտակ համայնք, ք. Սպիտակ, Երևանի մայրուղի լիցքավորման կայան հասցեում Մխիթար Մակարյանի կողմից կառուցված շինությունների տեխնիկական վիճակը՝ ըստ վնասվածության նորմատիվ սանդղակի ցուցանիշների գնահատվում է բավարար, դրանք կառուցված չեն քաղաքաշինական նորմերի ու կանոնների էական խախտումներով և վերանորոգման աշխատանքներ կատարելուց հետո ենթակա են հետագա շահագործման:

„Ռ Ի Գ,, Ս Պ Ը Տ Ն օրեն՝

Գ. Հարությունյան

Կատարող՝

Ա. Ջալյան

