

Անդորրագիր N

151

10/09/2024

«ՀԱՅԷԿՈՆՈՄԲԱՆԿ» ԲԲԸ «ՍՊԻՏԱԿ» ՄԱՍՆԱԾՅՈՒՂ

Վճարող 99

ԿԱՐԱՊԵՏՅԱՆ ՆՈՐԻԿ

77211485

Բանկ՝ «ՀԱՅԷԿՈՆՈՄԲԱՆԿ» ԲԲԸ «ՍՊԻՏԱԿ» ՄԱՍ

Սոցապ N

ԴԵԲԵՏ

Գումար

16317	1011006	1011	800.00
ԿՐԵԴԻՏ			AMD
90024	5161162		100
			900.00
			AMD

ՍՏԱՑՈՂ՝ ՀՀ ՖՆ

Բանկ՝ Սպիտակի տեղ. գանձ. բաժանմունք

Գումարը տառերով Ինը հարյուր ՀՀ դրամ

Վճարման նպատակը՝

ՀԱՍՑԵԱՎՈՐՈՒՄ



Մտք. 10/09/2024 12:56:2

Տպգ. 10/09/2024 12:56:3

Հսկիչ

Հաշվապահ

Գանձապահ

ԱՆՁՆԱԳԻՐԸ ՕՏԱՐԵՐԿՐՅԱ
ՊԵՏՈՒԹՅՈՒՆՆԵՐՈՒՄ
ՎՈՒՆԵՐԱԿԱՆ Է ՄԻՆՁԵՎ

THIS PASSPORT IS VALID FOR FOREIGN
COUNTRIES UNTIL:

24. 08. 2021թ.



ՆՇՈՒՄՆԵՐ · OBSERVATIONS

Հայաստանի Հանրապետության Գրասենյակ
Գր. 3-րդ.
11. 01. 7-րդ հարկային

AT 054860

ԿԿԱՅԱԿԱՆԸ ՏՐԿԱԾ Է Անիթա Զեբուբյան ԻՐԱՎՈՒՆԹՈՎ
(սեփականության կամ օգտագործման)

Զեբուբյան Զեյն Կարամյան
(անփականաիրոջ (օգտագործողի) անունը (անվանումը))

Հասցե՝ Տեղ. Կ. Արշակունյաց, Զեբուբյան փող. Օձաբլուզ
(անշարժ գույքի գտնվելու վայրը (օւղացեն), անվանումը)

Զինանշան ՆԿԱՏԱՍԱՐ

Զեբուբյան Զեյն Կարամյան 22 02 05 թ թիվ 26 պարտա
(անշարժ գույքի ձեռքբերման իրավունքը հաստատող փաստաթղթի անվանումը)

Զեբուբյան Զեյն Կարամյան 25 02 98 թ թիվ 114 պարտա ՀԻՄԱՆ ԿՐԱ

ԳՐԱՆՑՎԱԾ Է ՀԱՅԱՍՏԱՆԻ ՀԱՆՐԱՊԵՏՈՒԹՅԱՆ ԿԱՌԱՎԱՐՈՒԹՅԱՆ ԱՌԸՆԹԵՐ
ԱՆՇԱՐԺ ԳՈՒՅՔԻ ԿԱԴԱՍՏՐԻ ՊԵՏԱԿԱՆ ԿՈՄԻՏԵԻ, ԳՈՒՅՔԻ ՆԿԱՏԱՍԱՐ
ԻՐԱՎՈՒՆԵՆԵՐԻ ՊԵՏԱԿԱՆ ԳՐԱՆՑՄԱՆ ՄԻԱՍՆԱԿԱՆ
06-006-4-5 ՄԱՏՅԱՆԻ 230 ՀԱՄԱՐԻ ՏԱԿ:

ՍՈՒՅՆ ԿԿԱՅԱԿԱՆԸ ԿԱԶՄՎԱԾ Է ԵՐԿՈՒ ՕՐԻՆԱԿԻՑ. ՄԵԿԸ ՏՐԿՈՒՄ Է ՍԵՓԱԿԱՆԱՏԻՐՈՋԸ
(ՕԳՏԱԳՈՐԾՈՂԻՆ), ՄՅՈՒՄԸ ՊԱՐԿՈՒՄ Է ՀԱՅԱՍՏԱՆԻ ՀԱՆՐԱՊԵՏՈՒԹՅԱՆ
ԿԱՌԱՎԱՐՈՒԹՅԱՆ ԱՌԸՆԹԵՐ ԱՆՇԱՐԺ ԳՈՒՅՔԻ ԿԱԴԱՍՏՐԻ ՊԵՏԱԿԱՆ ԿՈՄԻՏԵԻ
ՏԱՐԱԾՔԱՅԻՆ ԱՏՈՐԱԲԱԺԱՆՈՒՄՈՒՄ:

ՀԱՅԱՍՏԱՆԻ ՀԱՆՐԱՊԵՏՈՒԹՅԱՆ ԿԱՌԱՎԱՐՈՒԹՅԱՆ ԱՌԸՆԹԵՐ
ԱՆՇԱՐԺ ԳՈՒՅՔԻ ԿԱԴԱՍՏՐԻ ՊԵՏԱԿԱՆ ԿՈՄԻՏԵԻ ՏԱՐԱԾՔԱՅԻՆ ԱՏՈՐԱԲԱԺԱՆՄԱՆ

Ղեկավար Զեբուբյան Զեյն Կարամյան
(ստորագրությունը)

Կ. Տ. « 2 » Տարեթի 2005 թ.

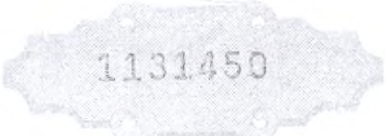

ՀՈՂԱՄԱՍԻ ՀԱՏԱԿԱԳԻԾԸ

N 1:2000
(մասշտաբը)

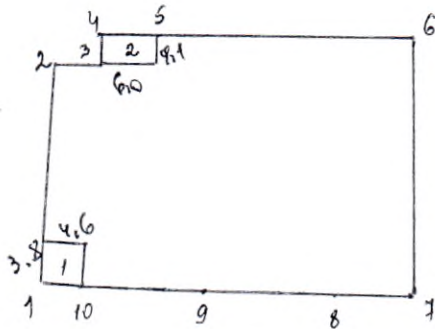

Համարներ	Երկարություն (մետր)	Վեկտորների սկզբակետերից օգրեստի հորի առանցքի մինչև սկզբակետեր
1-2	28.7	Փեղակալի Գայրույ
2-3	6.8	Փեղակալի
3-4	3.4	- -
4-5	6.4	- -
5-6	23.6	- -
6-7	31.9	- -
7-8	8.2	Քարեկալի
8-9	14.0	- -
9-10	11.7	- -
10-1	4.3	- -

Փեղակալի համար	Փեղակալի անվանումը
1	Քուճ
2	Ավազան

Կառավար

(ստորագրություն)

ՀՈՂԱՄԱՍԻ ՏՎՅԱԼՆԵՐԸ

ԿԱՂԱՍՏՐԱՅԻՆ ՀԱՄԱՐԸ 06006 490-15
 ՆՊԱՏԱԿԱՅԻՆ ՆՇԱՆԱԿՈՒԹՅՈՒՆԸ Քլեախոյակի
 ՕԳՏԱԳՈՐԾՄԱՆ ՆՊԱՏԱԿԸ Կոնստանտին
 ՀՈՂԱՄԱՍԻ ԶԱԾԸ (հա) Օ.116
 ԻՐԱՎՈՒՆՔԻ ՏԵՍԱԿԸ Անիսիմովսկի

ՇԵՆՔԻ ՏՎՅԱԼՆԵՐԸ

ԿԱՂԱՍՏՐԱՅԻՆ ՀԱՄԱՐԸ 06006
 ՆՊԱՏԱԿԱՅԻՆ ՆՇԱՆԱԿՈՒԹՅՈՒՆԸ _____
 ՕԳՏԱԳՈՐԾՄԱՆ ՆՊԱՏԱԿԸ _____
 ՄԱԿԵՐԵՍԸ (քառ. մ.) _____
 ԻՐԱՎՈՒՆՔԻ ՏԵՍԱԿԸ _____

ՇԻՆՈՒԹՅԱՆ ՏՎՅԱԼՆԵՐԸ

Գ/Գ	ԿԱՂԱՍՏՐԱՅԻՆ ՀԱՄԱՐԸ	ՕԳՏԱԳՈՐԾՄԱՆ ՆՊԱՏԱԿԸ	ՄԱԿԵՐԵՍԸ (քառ. մ.)	ԻՐԱՎՈՒՆՔԻ ՏԵՍԱԿԸ
1	06006 490-15-1	առաջադրված	18.5	անհատական
2	06006 490-15-2	անհատական	24.6	անհատական

Լրացուցիչ նշումներ, փոփոխություններ _____

Կատարողներ՝ _____
 (ստորագրությունները)



Республика Армения
ООО "Ванадзори нахагцох"



Republic of Armenia
"Vanadzori nakhagtsogh" LTD

Հայաստանի Հանրապետություն
"Վանաձորի նախագծող" ՍՊԸ

ք. Վանաձոր Տիգրան Մեծի 22, 410 սեն. .
հեռ. /077-99-88-87/
էլ. հասցե՝ vnnakh2014@mail.ru

г. Ванадзор Тигран Меци 22, 410 ком. .
тел. /077-99-88-87/
эл. Почта vnnakh2014@mail.ru

st. Tigran Metsi 22, t. Vanadzor, 410 room. .
tel. /077-99-88-87/
e-mail vnnakh2014@mail.ru

ՎՆ 1- 16/22 Ի

« 14 » 03 2022 թ.

Լոռու մարզ, ք. Սպիտակ Խնկոյան փողոց 3 տուն
հասցեի բնակիչ Նորիկ Կարապետյանին

Հարգելի Ն. Կարապետյան

Ձեզ նմ ներկայացնում Լոռու մարզ, Սպիտակ համայնք, Սպիտակ բնակավայրում
(ծածկագիր 06-006-0490-0015) ինքնակամ կառուցված շինությունների վիճակի վերաբերյալ
նզրակագրություն:



Տնօրեն

Վ. Վերիյան

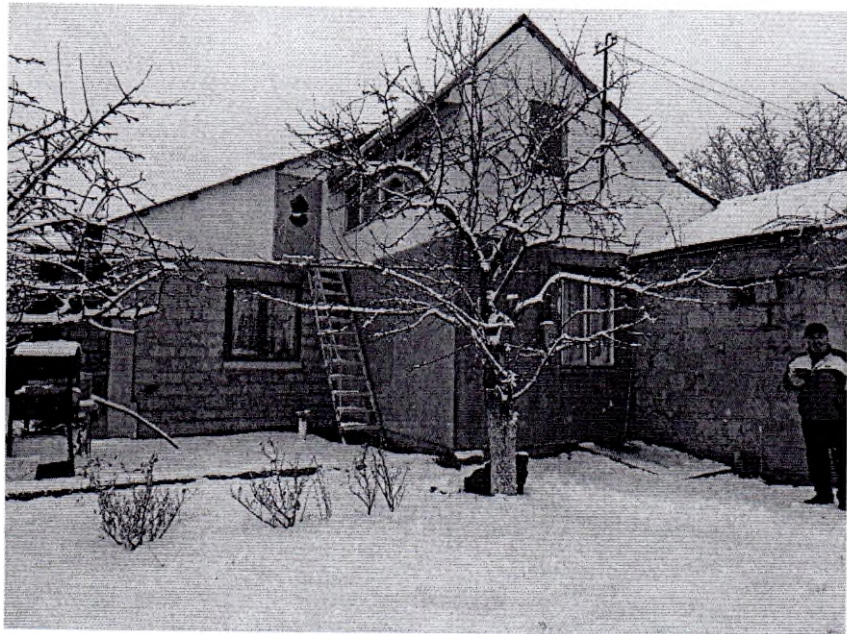
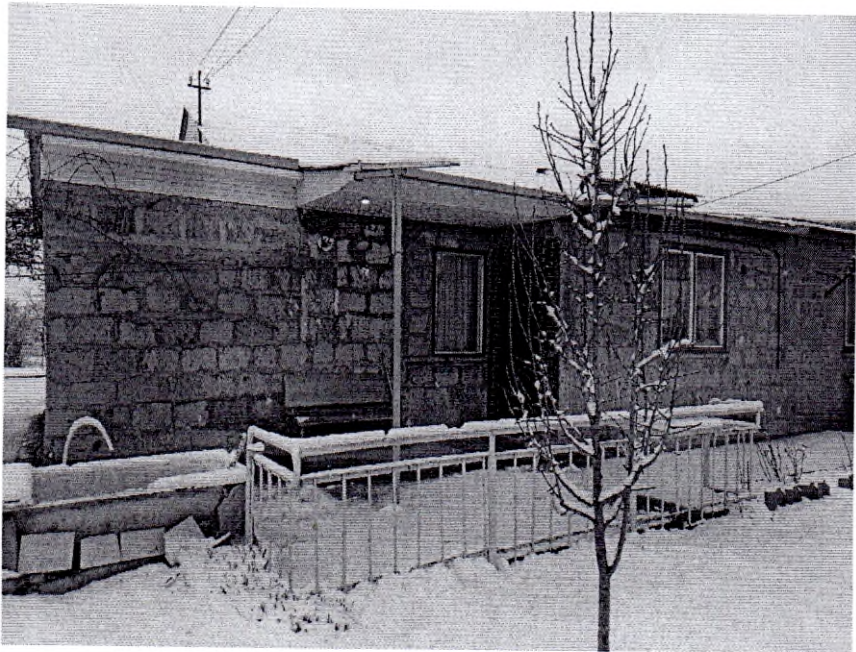
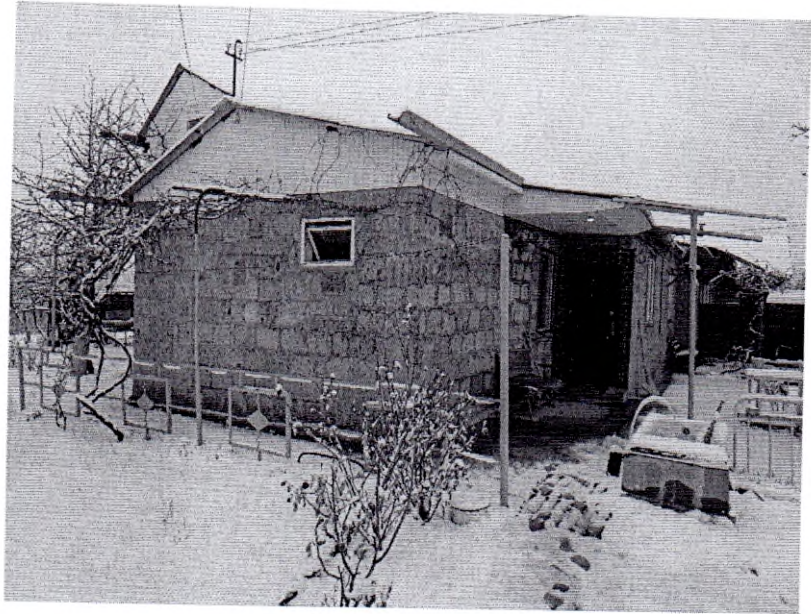

Ե Զ Ր Ա Կ Ա Ց ՈՒ Թ Ց ՈՒ Ն

14.03, 2022 թ.

ՀՀ Լոռու մարզ, Սպիտակ համայնք, Սպիտակ բնակավայրում Նորիկ Կարապետյանի կողմից ինքնակամ կառուցված շինությունների տեխնիկական վիճակի վերաբերյալ:

Կառույցի տեխնիկական վիճակի վերաբերյալ եզրակացությունը կատարվել է Նորիկ Կարապետյանի 16/22Ի պայմանագրի հիման վրա:

Վերը նշված հասցեում ինքնակամ կառուցված բնակելի տունն իրենից ներկայացնում է բազմանկյուն հատակագծով ե/բ հիմնականախրով և կ/ձ տուֆ քարից պատերով, նկուղային հարկով մեկ հարկանի կառույց: Ծիֆությունների ինքնակամ կառուցված հատվածների մակերեսները հետևյալն են. բնակելի տուն. 1-ին հարկ՝ 138.1 քմ, նկուղ՝ 24.1 քմ: Բնակելի տան մաքուր բարձրությունն. 1-ին հարկ՝ 2.7 մ:

Պատերը - կ/ձ տուֆ քար, բետոն / հաստ. 100-500 մմ/

Միջհարկային ծածկը - ե/բ միաձույլ սալ

Ծածկը - փայտե

Դռները և պատուհանները - մետաղական, փայտե, մետաղապլաստ

Հատակները - փայտե, կերամիկական սալիկներ

Տանիքը - երկթեք է փայտե հիմնականախրով ծածկույթը՝ ց/պտֆ. թրթռ

Ջրահեռացումը - կազմակերպված

Հ Ե Տ Ա Զ Ո Տ ՈՒ Թ Յ Ա Մ Բ Պ Ա Ր Զ Կ Ե Յ

- Կառույցն իրականացված է ՀՀ ԸՆ 20.04-«Երկրաշարժադիմացկուն շինարարություն. Նախագծման նորմեր» շինարարական նորմաներին համապատասխան
- Պատերում և կրող կոնստրուկցիաներում ճկվածքներ, ճաքեր և այլ վնասվածքներ չկան
- Ծիֆությունն ունի բավարար ամրություն և տարածական կոշտություն:

Ե Զ Ր Ա Կ Ա Ց Կ ՈՒ Մ Է

Ելնելով հետազոտության արդյունքներից, գտնում ենք, որ Լոռու մարզ, Սպիտակ համայնք, Սպիտակ բնակավայրում Նորիկ Կարապետյանի կողմից ինքնակամ կառուցված շինությունների տեխնիկական վիճակը ըստ վնասվածության նորմատիվ սանդղակի ցուցանիշների գնահատվում է բավարար՝ դրանք կառուցված չեն ինժեներատրանսպորտային օբյեկտների անվտանգության գոտիներում, կառուցված չեն քաղաքաշինական նորմերի ու կանոնների էական խախտումներով և ենթակա են հետագա շահագործման:

„ՎԱՆԱԶՈՐԻ ՆԱԽԱԳԾՈՂ„ ՍՊԸ

ՏՆՕՐԵՆ

Դ. ՎԵՔԻՆՅԱՆ





Կադաստրի
կոմիտե

ՀԱՇՎԱՌՄԱՆ (ՉԱՓԱԳՐՄԱՆ) ՏՎՅԱԼՆԵՐԻ ՄՈՒՏՔԱԳՐՄԱՆ ՏԵՂԵԿԱՆՔ

1. Սեփականատեր(ա.ա.հ)

ՆՈՐԻԿ ԿԱՐԱՊԵՏՅԱՆ ՊԱՐՄԱՄԻ

2. Հասցե

Մարզ Լոռի, համայնք Սպիտակ Սպիտակ ք. Խնկոյան փողոց

3. Հիմնական միավոր

Լոռու մարզ Սպիտակ համայնք ք Սպիտակ բնակելի տուն

4. Չափագրված հողամասի

Կադաստրային ծածկագիր- 06-006-0490-0015

5. Որակավորում ունեցող անձ(ա.ա.հ)

ԱՐՏՅՈՍ ՍԱՔԱՆՅԱՆ ՌՈՒԴԻԿԻ

6. Որակավորման վկայականի համար, տրման ամիս, ամսաթիվ

0301 2013-09-19

7. Չափագրման տվյալների մուտքագրման ծածկագիր

2022QCGN3F



8. Մուտքագրման ամիս, ամսաթիվ

2022-03-10 13:54:20



ՀՈՎԱՆ
ԱՆՇԱՐԺ ԳՈՒՅԵԻ ԳՈՐԾԱԿԱԼՈՒԹՅՈՒՆ

«Արտյոմ Սաքանյան Ռուդիկի» Ա/Ձ
ԳԳ, ք. Վանաձոր, Տ. Մեծի 27-5 հեռ. +374 93 38 86 72
ՀՀ 2050232171311001 Ինեկորբանկ Վանաձորի մ/ճ
ՀՎՀՀ 80999072

10. Մարտ 2022թ

Լոռու մարզի Սպիտակ համայնք ք. Սպիտակ 06-006-0490-0015 կադաստրային ծածկագրով հողամասում ըստ 1131450 սեփականության իրավունքի վկայականի օժանդակ շինությունները թիվ 1 և 2, պատվիրատուի պահանջով չի չափագրվել:

Կատարող  Ա. Սաքանյան
որակ. վկ. 0301 տրված 19.09.2013թ



10.03.2022թ

ՀՈՂԱՄԱՍԻ ՀԱՏԱԿԱԳԻԾ

Ձև 1

Հաստատում են
 Քվ. թ. 202_Ք.
 Համայնքի ղեկավար
 Կ.Տ.
 Ք. ԱԿՈՐՈՍՅԱՆ
 ամուն, ազգանուն, հայրանուն

Լուսի, Սպիտակ
 Մարզ, Խանայք, Խաչք
 Զարգացման 22.02.05 թիվ 26 որոշում, ՀՀ կառ. 25.02.98 թիվ 114 որոշում
 Գյուղատնտեսության ԴԻՆԵՐ

Սեփականատեր
 Կարապետյան Նորիկ

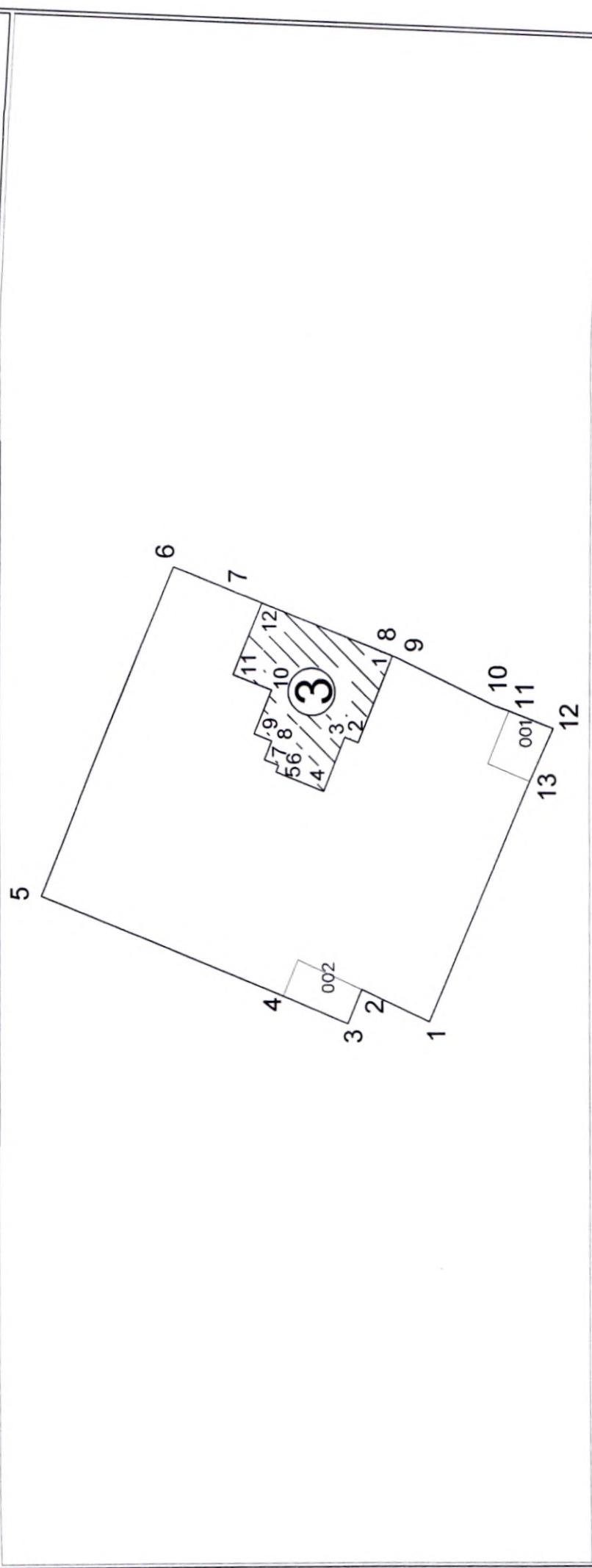

Մասշտաբ 1:1000

Ստորագրություն
 «Արտյոմ Սարգսյան» ՍՊԸ
 80999072
 Կ.Տ.



Ստորագրություն
 03.03.2022
 10.03.2022

Էքզիպորտային կետեր	Հողադրձատները		Պատկերի թիվ
	X	Y	
1	8437915,2012	4522654,9328	6,81
2	8437918,1050	4522661,0953	3,35
3	8437914,9977	4522662,3554	6,39
4	8437917,5109	4522668,2276	23,62
5	8437926,4395	4522690,0910	31,88
6	8437956,0198	4522678,2051	

Մակերես հա 0.11600
 Ծածկագիր 06-006-0490-0015
 Նպատակային նշանակություն Բնակավայրերի
 Գործարձանական նշանակություն Բնակելի կառուցավարման
 Ըրացումային նշանակություն Հողամասում թիվ 3 շինությունը բնակելի տուն
 ինքնակառ կառույց է

Հողամասի			
Երջարժարձային (բեկման) կետեր	Կոորդինատները		Գծային չափերը
	X	Y	
6	8437956,0198	4522678,2051	6,14
7	8437953,7494	4522672,4960	0,94
8	8437953,4069	4522671,6244	14,05
9	8437948,2454	4522658,5593	0,78
10	8437947,9606	4522657,8345	9,77
11	8437943,7449	4522649,0162	1,38
12	8437943,2553	4522647,7286	4,30
13	8437941,6946	4522643,7200	5,22
14	8437936,9180	4522645,8307	23,55
1	8437915,2012	4522654,9328	

3. Բնակելի տուն			
Երջարժարձային (բեկման) կետեր	Կոորդինատները		Գծային չափերը
	X	Y	
1	8437948,1434	4522658,2999	
2	8437940,2937	4522661,4007	8,44
3	8437940,7713	4522662,6097	1,30
4	8437935,8977	4522664,5349	5,24
5	8437937,6098	4522668,8690	4,66
6	8437938,2143	4522668,6302	0,65
7	8437938,7249	4522669,9228	1,39
8	8437940,3990	4522669,2615	1,80
9	8437941,0274	4522670,8521	1,71
10	8437944,9987	4522669,2833	4,27
11	8437946,3728	4522672,7618	3,74
12	8437952,8461	4522670,2047	6,96
1	8437948,1434	4522658,2999	12,80

Որակավորում ունեցող անձ		Արտյոն Սաքանյան
Որակավորման վկայականի համարը		301
Ստորագրություն		
Իրավաբանական անձի անվանումը		«Արտյոն Սաքանյան» Ա/Չ
ՀՎԳԳ		80999072
Ստորագրություն		
ամիս ամսաթիվ	չափագրության	03.03.2022
	հատակագծի կազմման	10.03.2022



ՇԻՆՈՒԹՅՈՒՆՆԵՐԻ ՀԱՏԱԿԱԳԻՆ

Ձև 4

Լոռու մարզ Սպիտակ համայնք ք Սպիտակ

Մարզ, համայնք, հասցե

Սեփականատեր

Կարապետյան Նորիկ

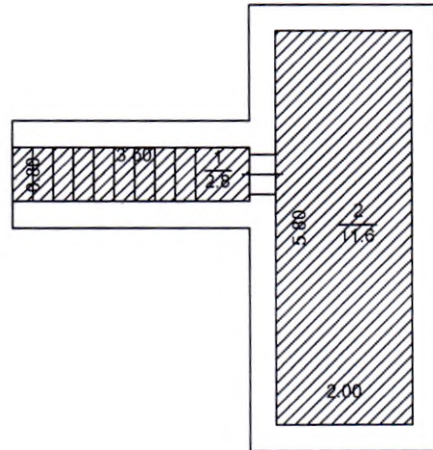

1. Նկուղ
D=0.4
d=0.4
h=1.9

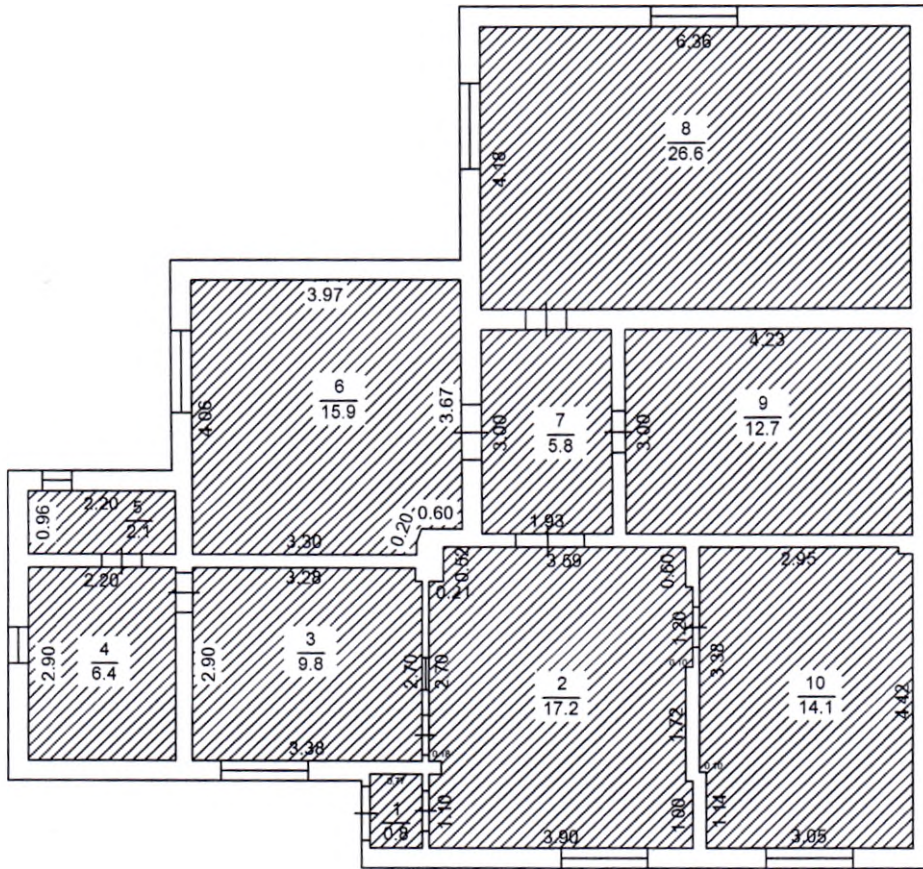

1. 1-ին հարկ
D=0.3
d=0.1-0.3
h=2.67

Լրացուցիչ նշումներ. Նկուղ արտաքին մակերես 24.1քմ, 1-ին հարկ արտաքին մակերես 138.1 քմ ինքնակամ են

Որակավորում ունեցող անձ		Արտյոն Սաքանյան
Որակավորման վկայականի համարը		301
Ստորագրություն		
Իրավաբանական անձի անվանումը		«Արտյոն Սաքանյան» Ա/Զ
ՀՎԳԴ		80999072
Ստորագրություն		
ամիս	չափագրության	03.03.2022
ամսաթիվ	հատակագծի կազմման	10.03.2022



Կ.Տ.

ՇԻՆՈՒԹՅՈՒՆՆԵՐԻ ԲՆՈՒԹԱԳԻՐ

Մարզ Լոռի, համայնք Սպիտակ Սպիտակ ք. Խնկոյան փողոց

Մարզ, համայնք, հասցե

		Մակերես (քմ)				Տանիքի նյութ (քմ)		Շինությունների կառուցման նյութի կամ կառուցվածքի տեսակը		Միջնարկային ծածկի նյութ		Արտաքին հարդարումն ըստ կողմերի																							
1	2	3	4	5	6	7	8	9	10	11	12	13	14	15	16	17	18	19	20	21	22	23	24	25	26	27	28	29	30	31	32	33	34		
2/2	Նպատակային նշանակություն	Գործառնական նշանակություն	Հարկ	Հարկայնություն	Օրինական	ԻՆքնակամ	Բարձրություն (մ)	Ծավալ (իս)	Կառուցման տարեթիվ	Թիթեղ	Թերթաքար /շիֆեր/	Կղմինդր	Այլ ջրամեկուսիչ նյութ	Անավարտ	Մինչև 50%	50%-80%	80% և ավելի	Հիմնակմադրային	Խոշարապանեղ, Խոշորաբլոկ	Բազալտ	Տուֆ	Երկաթբետոն	Մետաղ	Աղյուս կամ սնամեջ բլոկ>	Փայտ	Խամ քար, կոստուշտո քար , ալ	Փայտ կամ ալյ նյութ	Երկաթբետոն	Սրբատաշ	Երեսպատված	Սվաղած	Ապակեպատ	Առանց արտաքին հարդարման		
3	Բնակելի	Բնակելի տուն	նկուղ	1	1	111.40	2.67	297.44	2006		V						V				V												4	2	2

Շինությունների ընդհանուր մակերեսը (քմ)		Օրինական կառուցված (քմ)		Խնկոյան փողոց	
35		36		37	
125.8				125.8	

Հայաստանի Հանրապետության կառավարությանն առընթեր
անշարժ գույքի կադաստրի պետական կոմիտե

Վ Կ Ա Յ Ա Կ Ա Ն N 0301

ԱՐՏՅՈՄ ՌՈՒԴԻԿԻ ՍԱՔԱՆՅԱՆԻՆ

քարտեզագրության, գեոդեզիայի, չափագրման (հաշվառման) և հողաշինարարության
գործունեության մասնագիտական որակավորման հանձնաժողովի
18 սեպտեմբերի 2013թ. եզրակացությամբ՝ արձանագրություն N 1
տրվել է

**ՔԱՐՏԵԶԱԳՐՈՂԻ, ԳԵՈԴԵԶԻՍՏԻ, ՉԱՓԱԳՐՈՂԻ
(ՀԱՇՎԱՌՈՂԻ), ՀՈՂԱՇԻՆԱՐԱՐԻ
ՈՐԱԿԱՎՈՐՈՒՄ**

ՀՀ կառավարությանն առընթեր
անշարժ գույքի կադաստրի
պետական կոմիտեի նախագահ

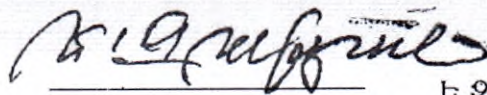

Ե.ՔԱՍԱՐՅԱՆ



<<19>> սեպտեմբերի 2013թ.



Դիմող՝ ԱՐՏՅՈՄ ՄԱՔԱՆՅԱՆ

Տրամադրված տեղեկատվությունը՝

09.03.2022թ.

տրման ամսաթիվը

Դ/Դ	Մարզ	Չամայնք	Ծածկագիր	Կադաստրային քարտեզ		Շրջադարձային կետերի կոորդինատներ		Գեոդեզիական կետերի կոորդինատներ	
				Միավորի քանակը	Արժեքը (դրամ)	քանակը	Արժեքը (դրամ)	քանակը	Արժեքը (դրամ)
1	Լոռու	ք. Մալիտակ	0490-0015		100				

Վճարման ենթակա գումարի չափը՝

100 դրամ

Տեղեկատվությունը տրամադրվում է Կադաստրի կոմիտեի Տեղեկատվական տեխնոլոգիաների կենտրոնի կողմից:

Տեղեկատվությունը տրամադրվել է www.e-cadastre.am կայք էջից



Հողասահ ՀԱՏԱԿԱԳԻԾ

Սեփականատեր

Կարապետյան Նորիկ

Լոռի, Սպիտակ

Ստորգ. համայնք. հասցե

Զարկաբաների 22.02.05թ թիվ 26 որոշում, ՀՀ կառ. 25.02.98թ թիվ 114 որոշում

Հողատիրացույցում իրենց

Ձև 1

Հաստատում էմ _____ 2022 թ.

Համայնքի ղեկավար Կ.Տ.

Ք. ԱԿԿՐՈՒՄՅԱՆ

ստորգ. ազգամուր. հայրանուն

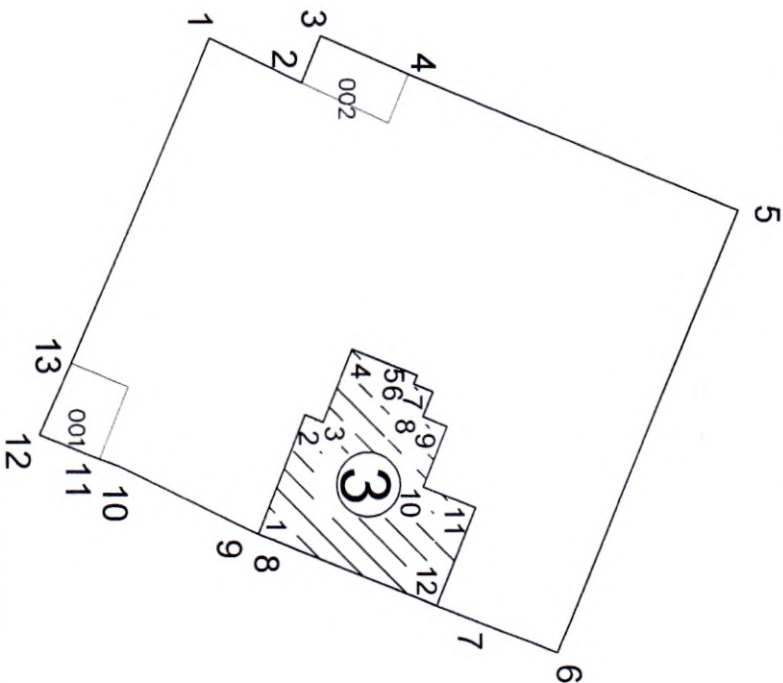

Մակերես հա 0.11600

Շածկագիր 06-006-0490-0015

Նպատակային նշանակություն Բնակավայրերի

Փորձառնական նշանակություն Բնակելի կառուցապատման

Հրահրող/նշումներ. Հողատարտ թիվ 3 շինությունը բնակելի տուն ինքնակամ կառույց է

Մակերես հա	0.11600
Շածկագիր	06-006-0490-0015
Նպատակային նշանակություն	Բնակավայրերի
Փորձառնական նշանակություն	Բնակելի կառուցապատման
Հրահրող/նշումներ.	Հողատարտ թիվ 3 շինությունը բնակելի տուն ինքնակամ կառույց է

Հողամասի

Երջարանային (քմիան) կետեր	Կողովրդանումները		Գծային չափերը
	X	Y	
1	8437915,2012	4522654,9328	6,81
2	8437918,1050	4522661,0953	3,35
3	8437914,9977	4522662,3554	6,39
4	8437917,5109	4522668,2276	23,62
5	8437926,4395	4522690,0910	31,88
6	8437956,0198	4522678,2051	

Մասշտաբ 1:1000

Վրտյոն Սաքսյան

Որակավորում ունեցող անձ

Որակավորման վկայականի համարը 301

Ստորագրություն «Արտյոն Սաքսյան» Ա/Չ

Իրավաբանական անձի անվանումը

ՀՎՀՀ

Ստորագրություն

ամիս ամիս ամիս

ամսամսամս



Հողամասի			
Երջարդարձային (բեկման) կետեր	Կոորդինատները		Գծային չափերը
	X	Y	
6	8437956,0198	4522678,2051	6,14
7	8437953,7494	4522672,4960	
8	8437953,4069	4522671,6244	0,94
9	8437948,2454	4522658,5593	14,05
10	8437947,9606	4522657,8345	0,78
11	8437943,7449	4522649,0162	9,77
12	8437943,2553	4522647,7286	1,38
13	8437941,6946	4522643,7200	4,30
14	8437936,9180	4522645,8307	5,22
1	8437915,2012	4522654,9328	23,55

3. Բնակելի տուն			
Երջարդարձային (բեկման) կետեր	Կոորդինատները		Գծային չափերը
	X	Y	
1	8437948,1434	4522658,2999	8,44
2	8437940,2937	4522661,4007	
3	8437940,7713	4522662,6097	1,30
4	8437935,8977	4522664,5349	5,24
5	8437937,6098	4522668,8690	4,66
6	8437938,2143	4522668,6302	0,65
7	8437938,7249	4522669,9228	1,39
8	8437940,3990	4522669,2615	1,80
9	8437941,0274	4522670,8521	1,71
10	8437944,9987	4522669,2833	4,27
11	8437946,3728	4522672,7618	3,74
12	8437952,8461	4522670,2047	6,96
1	8437948,1434	4522658,2999	12,80

Որակավորում ունեցող անձ		Արտյոն Մաքանյան
Որակավորման վկայականի համարը		301
Ստորագրություն		
Իրավաբանական անձի անվանումը		«Արտյոն Մաքանյան» Ա/Ձ
ՀՎՀՀ		80999072
Ստորագրություն		
ամիս	չափագրության	03.03.2022
ամսաթիվ	հատակագծի կազմման	10.03.2022



ՇՆՆՈՒԹՅՈՒՆՆԵՐԻ ՀԱՏԱԿԱԳԻՏ

Ձև 4

Լոռու մարզ Սպիտակ համայնք ք Սպիտակ

Սարգ, համայնք, հասցե

Սեփականատեր

Կարապետյան Նորիկ

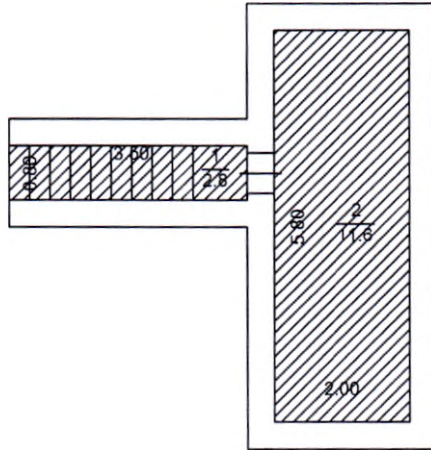

1. Նկուղ
D=0.4
d=0.4
h=1.9

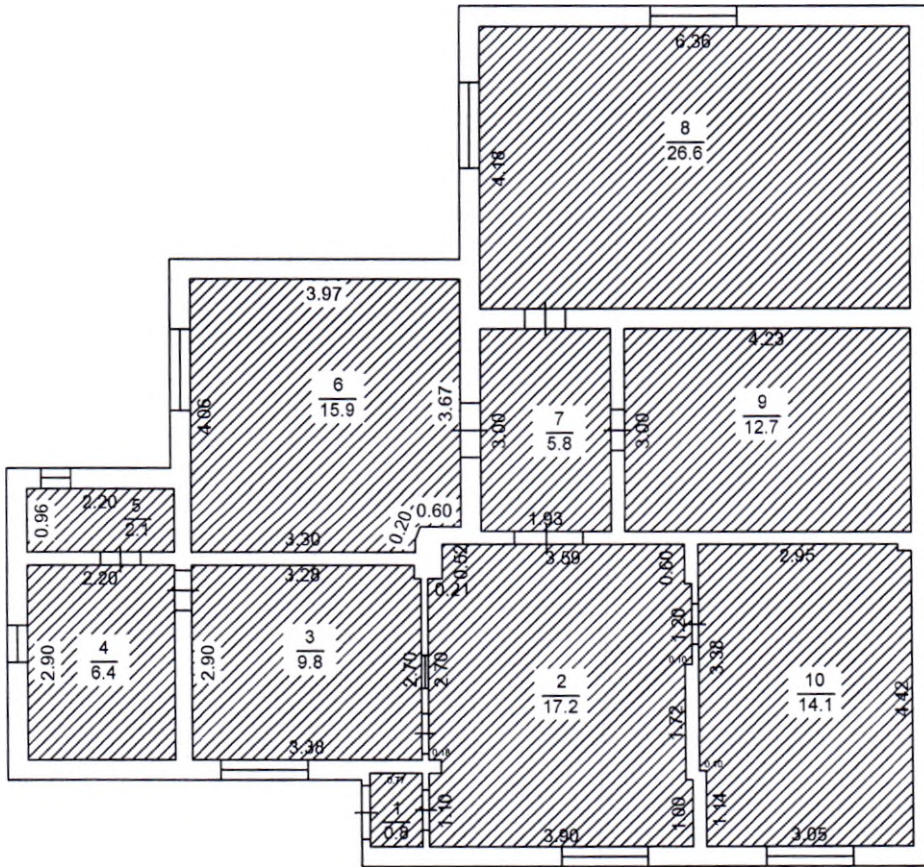

1. 1-ին հարկ
D=0.3
d=0.1-0.3
h=2.67

Լրացուցիչ նշումներ. Նկուղ արտաքին մակերես 24.1քմ, 1-ին հարկ արտաքին մակերես 138.1 քմ ինքնակամ են

Որակավորում ունեցող անձ		Արտյոն Սաքանյան
Որակավորման վկայականի համարը		301
Ստորագրություն		
Իրավաբանական անձի անվանումը		«Արտյոն Սաքանյան» Ա/Ձ
ՀՎԳԴ		80999072
Ստորագրություն		
ամիս	չափագրության	03.03.2022
ամսաթիվ	հատակագծի կազմման	10.03.2022



Կ.Տ.

ԻՆՔՆԱԿԱՄ ԿԱՌՈՒՅՑԻ ՀԱՇՎԱՌՄԱՆ ՓԱԹԵԹԻ ԿԵՐԱԲԵՐՅԱԼ ՊԱՏԿԻՐԱՏՈՒԻ
ՀԱՄԱՁԱՅՆՈՒԹՅԱՆ ՁԵՎԸ

ՀԱՄԱՁԱՅՆՈՒԹՅՈՒՆ
ԻՆՔՆԱԿԱՄ ԿԱՌՈՒՅՑԻ ՀԱՇՎԱՌՄԱՆ ՓԱԹԵԹԻ ԿԵՐԱԲԵՐՅԱԼ

Ք. Գևորգյան
(համաձայնագիրը կազմելու վայրը)

06.03.2022
(համաձայնագիրը կազմելու տարին, ամիսը և ամսաթիվը)

Ես՝ Երանկա Գևորգյանի Գևորգյանյան ՏԳՎ. 19.02.1956
Ք. Գևորգյանի փա. Գևորգյանի տուն 3 ԱՏՕ548603 արտ. 29.08.20
թիվ 052. 077-21-14-85

(անունը, հայրանունը, ազգանունը, ծննդյան ամսաթիվը, ամիսը, տարեթիվը, բնակության հասցեն, անձնագրի կամ նույնականացման քարտի սերիան, համարը, տրամադրման տարին, իրավաբանական անձի, պետական կամ տեղական ինքնակառավարման մարմնի անունից հանդես գալու դեպքում՝ նաև իրավաբանական անձի, պետական կամ տեղական ինքնակառավարման մարմնի լրիվ անվանումը, հարկ վճարողի հաշվառման համարը, պաշտոնը, բջջային հեռախոսահամարը)

Հաստատում եմ, որ Քրիստինա Գևորգյանի Գևորգյանյան -ի
(հաշվառողի անունը, հայրանունը, ազգանունը)
կողմից կազմված հաշվառման փաթեթը համապատասխանում է
Քննակների տունը կառուցելու համար 2006թ.

(ինքնական կառույցի իրականացման տարին, առկայության դեպքում՝ հասցեն)

կառուցված ինքնական կառույցի որակական և քանակական տվյալներին:

Քրիստինա Գևորգյանյան

Քրիստինա Գևորգյանյան

Երանկա Գևորգյանյան
(պատվիրատուի ստորագրությունը,
անունը և ազգանունը)

Քրիստինա Գևորգյանյան
(չափագրողի ստորագրությունը,
անունը և ազգանունը)

* Սույնով հավաստում եմ, որ կարդացել եմ համաձայնագիրը և տեղյակ եմ, որ ինքնական կառույցը հաշվառելուց հետո առջանց չափագրման գրասենյակում ներբեռնված հաշվառման փաթեթը իմ կողմից համաձայնեցված է և վերջնական է:

Հայաստանի Հանրապետության
վարչապետի աշխատակազմի
ղեկավար

Ա. Հարությունյան

05.01.2022
ՀԱՎԱՍՏԱԿԱՑ Է
ԷԼԵԿՏՐՈՆԱՅԻՆ
ՍՏՈՐԱԳՐՈՒԹՅԱՆԲ

Պաշտոնական հրապարակման օրը՝ 5 հունվարի 2022 թվական:

Տ Ե Ղ Ե Կ Ա Ն Ք

ՀԱՆՐԱՅԻՆ ԾԱՌԱՅՈՒԹՅՈՒՆՆԵՐԻ ՀԱՄԱՐԱՆԻՇ ՀԱՏԿԱՅՆՆԵԼՈՒ ՄԱՍԻՆ

Քաղաքացի

ՆՈՐԻՎ ՊԱՐՄԱՄԻ ԿԱՐԱՊԵՏՅԱՆ

(անունը, հայրանունը, ազգանունը)

ծնվ. 14.02.1956թ., ՀԱՅԱՍՏԱՆԻ ՀԱՆՐԱՊԵՏՈՒԹՅՈՒՆ ԼՈՈՒ ՄՊԻՏԱԿԻ

(ծննդյան օրը, ամիսը, տարեթիվը, վայրը)

ՀՀ ԱՆՁՆԱԳԻՐ ԱՊՕ548603 արվ. 24/08/2020թ. 052 -ի կողմից

(անձը հաստատող փաստաթղթի տեսակը, սերիան, համարը, տպու ամսաթիվը և տրամադրող մարմինը)

տրամադրվել է հանրային ծառայությունների

2402560258

համարանիշը:

Պետ՝



Գ. ՍԻՍԱԿՅԱՆ

(անունը, ազգանունը)

(Handwritten signature)
(ստորագրություն)

22 09 2021թ.