

Դ Ի Մ ՈՒ Մ

Հայտնում եմ Ձեզ, որ Սպիտակ համայնքի Սպիտակ համայնքի վարչական տարածքում գտնվող, 06-006-0197-0012 կադաստրային ծածկագրով հողամասը և դրա վրա գտնվող շինությունները մշտապես տիրապետել եմ ես, սակայն վերոնշյալ անշարժ գույքի նկատմամբ իրավունք հաստատող փաստաթղթեր չեն պահպանվել: (կից ներկայացնում եմ հողամասի հատակագիծը):

Խնդրում եմ Ձեզ համապատասխան կարգով կատարել հիմքերի վերականգնում, հասցեավորում և հաստատել վերոնշյալ հողամասի հատակագիծը:

Ներկայացվող փաստաթղթերի ցանկ՝

№	Փաստաթղթի անվանումը	Կցված է (կատարվում է ✓ նշում)
1.	Դիմում՝ լրացված սահմանված ձևով	✓
2.	Դիմումատու իրավաբանական անձի պետական գրանցման վկայականի պատճենը, ՀՎՀՀ, բանկային վավերապայմաններ	-
3.	Դիմումատու քաղաքացու անձը հաստատող փաստաթղթի պատճեն	✓
4.	Եզրակացություն «Վանաձորի նախագծող» ՍՊԸ-ի կողմից	✓
5.	Հողամասի հատակագիծը	✓
6.	Հասցեավորման նպատակով կատարված վճարման անդորրագիր	✓
7.	Այլ	-

Դիմումատու՝

(ստորագրություն)

Արսեն Թորոսյան
(դիմումատուի անուն, ազգանուն)

11 12, 2024 թ.

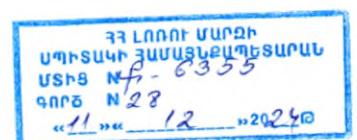

Անդորրագիր N

164

11/12/2024

«ՀԱՅԷԿՈՆՈՄԲԱՆԿ» ԲԲԸ «ՍՊԻՏԱԿ» ՄԱՍՆԱՃՅՈՒՂ

Վճարող 99

Թորոսյան Արսեն

94371434

Բանկ՝ «ՀԱՅԷԿՈՆՈՄԲԱՆԿ» ԲԲԸ «ՍՊԻՏԱԿ» ՄԱՍ

Սոցալ N

ՍՏԱՅՈՂ՝ ՀՀ ՖՆ

Բանկ՝ Սպիտակի տեղ. գանձ. բաժանում

Գումարը տառերով Ինը հարյուր ՀՀ դրամ

Վճարման նպատակը՝

Տեղական վճար հասցեավորում

ԴԵԲԵՏ

Գումար

16317	1011006	1011	800.00
			AMD
			100
			900.00
			AMD



1 Փոխարժեքով

Ներկայացվել է՝

Մտք. 11/12/2024 13:00:0

Տպգ. 11/12/2024 13:00:0

Հսկիչ

Հաշվապահ

Գանձապահ

ԱՆՁՆԱԳԻՐԸ ՕՏԱՐԵԿՎՅԱԼ
ՊԵՏՈՒԹՅՈՒՆՆԵՐՈՒՄ
ՎԱՅԵՐԱԿԱՆ Է ՄԻՆՁԵԿ

THIS PASSPORT IS VALID FOR FOREIGN
COUNTRIES UNTIL:



ՆՇՈՒՄՆԵՐ · OBSERVATIONS

Պայմանագրի բնութեմով է հաստատված
Գրքի հարստացումը 1998 թ. 20 օգոստոսի
03-02-99 թ. ԳԳԲ Կապույտ



RU 0693642

Մեքսիկական ժողովրդական դեպուտատների

ՀեՍՀ-ում բնակարանային պայմանների բարելավման կարիք ունեցող քաղաքացիների հաշվառման և բնակելի տարածությունների հատկացման կարգի կանոնադրության

Մեքսիկական ժողովրդական դեպուտատների սովետի գործադիր կոմիտեի

~~ԲՅԱԿԻՐ ՏԱՐԱԺՈՒԲՅՈՒՆՆԵՐԻ ՕՐԴԻՆՆԵՐ~~

Տրվում է « 27 » XII 1991 թ.

Քաղ. Մեքսիկական Միավոր Մեքսիկո (ազգանուն, անուն, հայրանուն)

Բնակելի տարածության հասցեն՝ Գ. Մեքսիկո (քաղաք, շրջան)

Վեճաբարության համար (փուլոց) բնակարան № 134

Բնդհանուր մակերեսը 63,7 քառ. մետր 3 սենյակի 40,5 քառ. մետր բնակ մակերես

Օրգեր տալու հիմքը՝ ժողովրդական դեպուտատների Մեքսիկական ժողովրդական սովետի գործադիր կոմիտեի « 18 » XII 1991 թ. 12 № 2 - - որոշումը

կամ (ձեռնարկության, հիմնարկի, կազմակերպության արժ ինիստրացիայի և արհկոմի որոշումը)

Քաղ. Մեքսիկական Միավոր Մեքսիկո ընտանիքը, որի անդամները (ազգանուն, անուն, հայրանուն)

Էնթակա են դրանցման ավյալ բնակելի տարածությունում, բաղկացած 4 մարդուց

№	Ազգանուն, անուն, հայրանուն	Ազգակցական կապը	Ծննդյան թիվը
1.	Մեքսիկական Միավոր Մեքսիկո	Իմ ինքը	
2.	- 1 - լիան Մեքսիկո	պղծ	
3.	- 1 - Մեքսիկո - 1 -	- 1 -	
4.	Մեքսիկական Միավոր Մեքսիկո	Կինը	
	7		

ժողովրդական դեպուտատների տեղական սովետի գործադիր կոմիտեի նախագահ՝ (տեղակալ)

Գ. Ասի

(ստորագրություն)

Республика Армения
ООО "Ванадзори нахагцох"



Republic of Armenia
"Vanadzori nakhagtsogh" LTD

ք. Վանաձոր Տիգրան Մեժի 22, 410 սեն. .
հեռ. /077-99-88-87/
էլ. հասցե՝ vnnakh2014@mail.ru

г. Ванадзор Тигран Межи 22, 410 ком. .
тел. /077-99-88-87/
эл. Почта vnnakh2014@mail.ru

st. Tigran Metsi 22, t. Vanadzor, 410 room. .
tel. /077-99-88-87/
e-mail vnnakh2014@mail.ru

վՆ 1- 378/ 24 Ի

« 10 » 12 2024 թ.

ՀՀ Լոռու մարզ, ք. Սպիտակ
Գործարանային փող. թիվ 20 հասցեի բնակիչ
Արսեն Թորոսյանին

Հարգելի Ա. Թորոսյան

Ձեզ եմ ներկայացնում ՀՀ Լոռու մարզ, Սպիտակ համայնք, Գործարանային
փող. թիվ 20 (պայմանական) հասցեում /կադաստրային ծածկագիր 06-006-0197-0012/
կառուցված շինությունների տեխնիկական վիճակի վերաբերյալ եզրակացություն:

Տնօրենի ժ/



Ա. Բաբայան

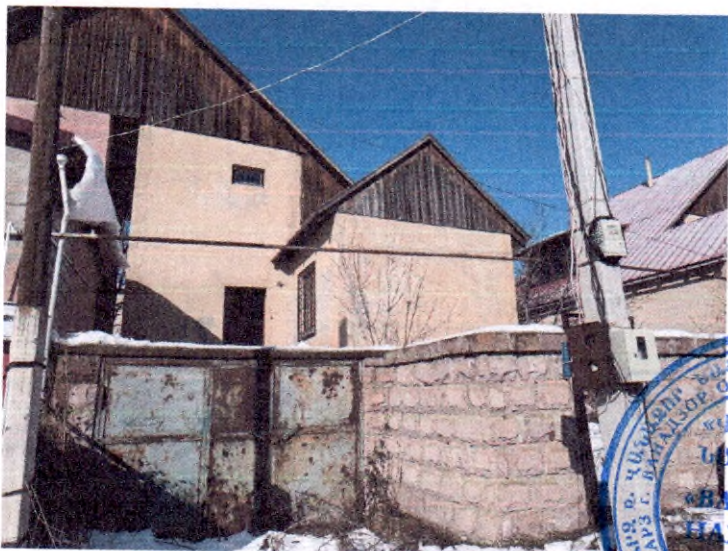
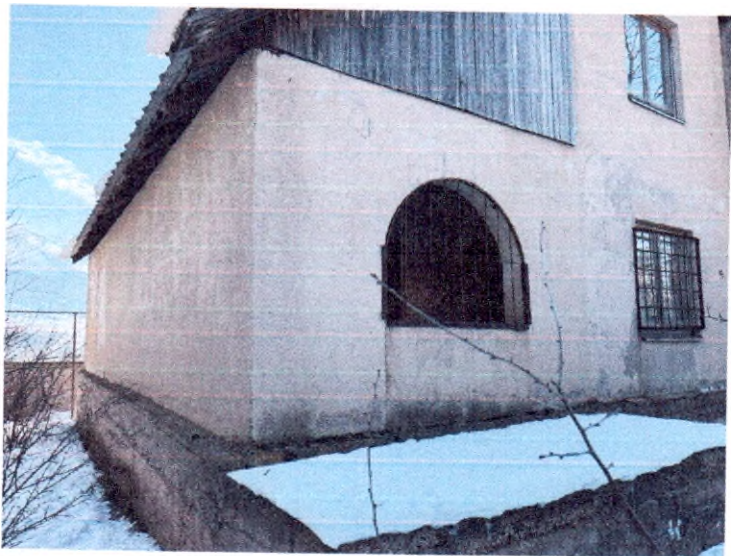

Ե Ձ Ր Ա Կ Ա Ց ՈՒ Թ Յ ՈՒ Ն

2024 թ.

ՀՀ Լոռու մարզ, Սպիտակ համայնք, Գործարանային փող. թիվ 20 (պայմանական) հասցեում /կադաստրային ծածկագիր 06-006-0197-0012/ կառուցված շինությունների տեխնիկական վիճակի և սեսմիկ խոցելիության վերաբերյալ:

Հետազատվող կառույցի տեխնիկական վիճակի վերաբերյալ եզրակացությունը կատարվել է սեփականատեր Արսեն Թորոսյանի հետ կնքված 378/24Ի պայմանագրի հիման վրա:

Վերը նշված հողամասում կառուցված բնակելի տունը իրենից ներկայացնում է բազմանկյուն հատակագծով, ե/բետենից և տուֆ քարից պատերով, ե/բ հիմնակմախքով, նկուղային և ձեղնահարկով, մեկ հարկանի կառույց: Վերը նշված հասցեում կառուցված շինությունների ներքին մակերեսներն հետևյալն են. բնակելի տուն նկուղ՝ 57.1 քմ, աստիճանահարթակ՝ 6.7քմ, բնակելի տուն 1-ին հարկ՝ 5.3քմ, աստիճանահարթակ՝ 24.6քմ, ձեղնահարկ՝ 58.0քմ, ավտոտնակ՝ 17 քմ, պարիսպ՝ 0.6քմ, պարիսպ՝ 1.2քմ : Շինության մաքուր բարձրությունն՝ 1.8-2.9 մ:

Պատերը - ե/բ պատի սալեր, տուֆ քար / հաստ. 200-400 մմ/

Ծածկը - փայտ, ե/բ միաձույլ սալ

Դռները և պատուհանները - մետաղական, փայտե

Հատակները - փայտ , բետոն, կերամիկական սալիկներ

Տանիքը - լանջավոր է, փայտե հիմնակմախքով, ծածկույթը՝ գունավոր/պրոֆ թիթեղից

Ջրահեռացումը - ազատ

Հ Ե Տ Ա Ջ Ո Տ ՈՒ Թ Յ Ս Մ Բ Պ Ա Ր Զ Կ Ե Ց

- Պատերում և կրող կոնստրուկցիաներում ճկվածքներ, ճաքեր և այլ վնասվածքներ չկան
- Շինությունն ունի բավարար ամրություն և տարածական կոշտություն:

Ե Ձ Ր Ա Կ Ա Ց Կ ՈՒ Մ Է

Ելնելով հետազոտության արդյունքներից, գտնում ենք, ՀՀ Լոռու մարզ, Սպիտակ համայնք, Գործարանային փող. թիվ 20 (պայմանական) հասցեում /կադաստրային ծածկագիր 06-006-0197-0012/ Արսեն Թորոսյանի կողմից կառուցված շինությունների տեխնիկական վիճակը ըստ վնասվածության նորմատիվ սանդղակի ցուցանիշների գնահատվում է բավարար՝ դրանք կառուցված չեն ինժեներատրանսպորտային օբյեկտների անվտանգության գոտիներում, կառուցված չեն քաղաքաշինական նորմերի ու կանոնների էական խախտումներով և վերակառուցման աշխատանքներ իրականացնելուց հետո ենթակա են հետագա շահագործման:

„ՎԱՆԱԶՈՐԻ ՆԱԽԱԳԾՈՂ“

Տնօրենի



Ա. Բաբայան

Սեփականատեր	ՀՈՂԱՍՏԱՍԻ ՀԱՏԱԿԱԿՈՒԾ	Հաստատում են	_____ 2022 թ.
Ձեռքարկող		Համայնքի ղեկավար	Կ. Տ.
Լուսու մարզ, համայնք Սալիտակի ք. Սալիտակ		ստորագրություն	
Ստորագրություն		ստորագրություն	

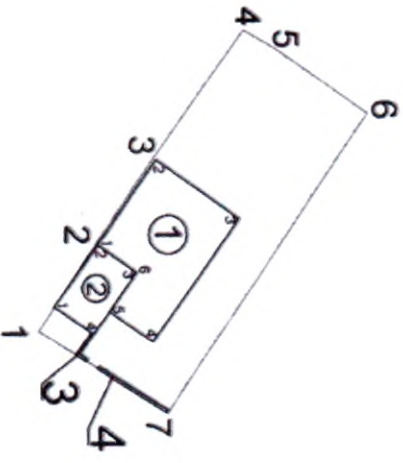

Սակերես հա	0 03098	Մասշտաբ 1:500	Ձեռքի լիցենզիայի № 0874
Ցածկաթի	06-006-0197-0012		«ԳՐԵՆԼԻՆ» ԱՊՍ
Նպատակային նշանակություն	Բնակավայրերի		00491378
Գործառնական նշանակություն	Բնակիչ կառուցապատում		

Ըրություն քմեման հանր	Քողմանի		Գծային չափերը (մ)
	X	Y	
1	4519603.1891	8433473.0271	7.71
2	4519607.8966	8433406.5637	8.11
3	4519612.1507	8433498.8579	11.35
4	4519618.8532	8433450.5101	2.72
5	4519620.9380	8433451.8646	8.34
6	4519627.8997	8433456.8157	26.81
7	4519613.0919	8433479.1680	11.48
1	4519603.1891	8433473.0271	

Պրակավորում ու մեջող անձ	Ստորագրություն	
Պրակավորման վկայականի համարը	ՎՊԳԳ	
Ստորագրություն	Ստորագրություն	
ամիս	չափազորական	04.12.24թ
ամսաթիվ	հատման լիցենզիա	09.12.24թ



1. Բնակելի տուն			Գծային չափերը (մ)
Երթարանային (քեղան) կետեր	Կողողիմաստերը		
	X	Y	
1	4519607.8480	8433466.5217	7.60
2	4519612.1904	8433460.2844	7.60
3	4519618.4277	8433464.6268	11.20
4	4519612.0283	8433473.8186	4.00
5	4519608.7456	8433471.5331	3.60
6	4519610.8025	8433468.5786	3.60
1	4519607.8480	8433466.5217	3.60

2 Ավտոտնակ			Գծային չափերը (մ)
Երթարանային (քեղան) կետեր	Կողողիմաստերը		
	X	Y	
1	4519604.5912	8433471.1996	5.70
2	4519607.8480	8433466.5217	3.60
3	4519610.8025	8433468.5786	5.70
4	4519607.5457	8433473.2566	3.60
1	4519604.5912	8433471.1996	3.60

3 ^Պ առհաս	
H = 2.00 մ :	D = 0.20 մ : L = 2.97 մ
4 ^Պ առհաս	
H = 2.00 մ :	D = 0.20 մ : L = 6.18 մ

Ռոպակություն ունեցող անձ	Չափերը ԲՊԻՊԿԿԿԿ	
Ռոպակություն վկայականի համարը	N 0324	
Ստորագրություն		
Իրավաբանական անձի անվանումը	«ՏՈՎՈՐԻՆԿԱՆ» ՍՊԿ	
ՔՂԻՂ	00481374	
Ստորագրություն		
անխ անստանալի	չափագրության հաստատված կազմում	04.12.24թ 09.12.24թ



ՇԻՆՈՒԹՅՈՒՆՆԵՐԻ ՀԱՏԱԿԱԳԻԾ

Լոռու մարզ, համայնք Սպիտակ ք. Սպիտակ

Սարգ, համայնք, հասցե

Սեփականատեր

Թորոյան Արսեն

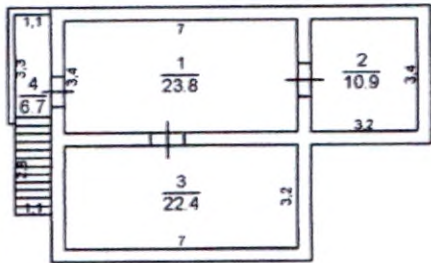

1. Բնակելի տուն (1-ին հարկ)
 h = 2.90
 H = 3.10
 d = 0.10-0.20
 D = 0.30

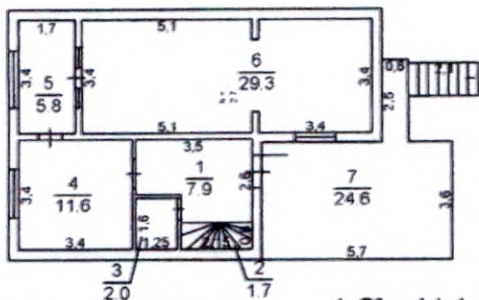

1. Բնակելի տուն (մանսարդ)
 h = 1.80
 H = 2.00
 d = 0.10-0.20
 D = 0.30

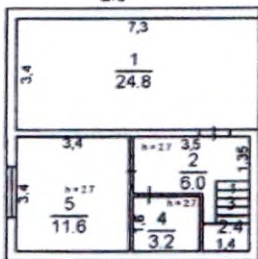

2. Ավտոտնակ
 h = 1.90
 H = 2.10
 D = 0.20



Մասշտաբ 1:200

Լրացուցիչ նշումներ

Մասշտաբ 1:200	
Որակավորում ունեցող անձ	Չապեն Բաղդասարյան
Որակավորման վկայականի համարը	N 0374
Ստորագրություն	
Իրավաբանական անձի անվանումը	<<ՉՈՒՆՈՒՄ>> ՍՊԸ
ՀՎԴԴ	00891374
Ստորագրություն	
ամիս	չափագրության 04.12.24թ
ամսաթիվ	հատակագծի կազմման 09.12.24թ



